

INSTRUKCJA OBSŁUGI

Pro Lite

LCD Monitor

Pro Lite TE5564MIS
Pro Lite TH5564MIS
Pro Lite LE5564S

Bardzo dziękujemy za wybranie monitora LCD firmy iiyama.

Zalecamy, abyś poświęcił kilka minut i dokładnie przeczytał tę krótką, lecz wyczerpującą instrukcję, zanim zainstalujesz i włączysz monitor.

Przechowuj tę instrukcję w bezpiecznym miejscu do wykorzystania w przyszłości.

POLSKI

DEKLARACJA ZGODNOŚCI Z WYMAGANIAMI OZNAKOWANIA CE

Niniejszy monitor LCD jest zgodny z wymaganiami następujących Dyrektyw WE/UE: 2004/108/WE "Dyrektywa EMC", 2006/95/WE "Dyrektywa niskiego napięcia" i 2011/65/UE "Dyrektywa RoHS".

Ostrzeżenie

Produkt należy do klasy A. W środowisku domowym może powodować zakłócenia radiowe. Użytkownik musi w takim przypadku podjąć odpowiednie kroki.

IYAMA CORPORATION: Wijkermeerstraat 8, 2131 HA Hoofddorp, The Netherlands

-
- Rezerwujemy sobie prawo do zmiany danych technicznych bez uprzedzenia.
 - Wszystkie znaki towarowe używane w tej instrukcji obsługi stanowią własność ich odpowiednich właścicieli.

SPIS TREŚCI

W TROSCE O TWOJE BEZPIECZEŃSTWO	1
ZALECENIA DOTYCZĄCE BEZPIECZEŃSTWA.....	1
SPECJALNE UWAGI NA TEMAT MONITORÓW LCD	3
OBSŁUGA KLIENTA.....	4
CZYSZCZENIE	4
ZANIM URUCHOMISZ MONITOR	5
WŁAŚCIWOŚCI	5
KONTROLA ZAWARTOŚCI OPAKOWANIA.....	5
ROZPAKOWANIE	6
SPECJALNE UWAGI DOTYCZĄCE EKRAŃÓW DOTYKOWYCH :	
ProLite TE5564MIS / ProLite TH5564MIS.....	6
ELEMENTY STERUJĄCE I ZŁĄCZA : MONITORA.....	7
INSTALACJA.....	10
ELEMENTY STERUJĄCE I ZŁĄCZA : Pilot.....	12
PRZYGOTOWANIE PILOTA.....	13
GRUNDFUNKTIONEN.....	14
PODŁĄCZANIE MONITORA.....	17
USTAWIENIA KOMPUTERA.....	19
OBSŁUGA MONITORA.....	21
ZAWARTOŚĆ MENU REGULACJA.....	23
REGULACJA PARAMETRÓW EKRAŃU	31
FUNKCJA ZARZĄDZANIA ENERGIĄ.....	34
ROZWIĄZYWANIE PROBLEMÓW	35
INFORMACJE NA TEMAT RECYKLINGU	36
DODATEK	37
DANE TECHNICZNE : ProLite TE5564MIS-B1AG	37
DANE TECHNICZNE : ProLite TE5564MIS-B2AG	38
DANE TECHNICZNE : ProLite TH5564MIS-B2AG	39
DANE TECHNICZNE : ProLite LE5564S	40
WYMIARY : ProLite TE5564MIS-B1AG	41
WYMIARY : ProLite TE5564MIS-B2AG	41
WYMIARY : ProLite TH5564MIS-B2AG	42
WYMIARY : ProLite LE5564S	42
SYNCHRONIZACJA.....	43
TABELA PAP	44



Zalecamy recykling starego sprzętu. Wszelkie informacje na ten temat można znaleźć klikając link Poland na międzynarodowej stronie internetowej firmy iiyama pod adresem <http://www.iiyama.com/recycle>

W TROSCE O TWOJE BEZPIECZEŃSTWO

ZALECENIA DOTYCZĄCE BEZPIECZEŃSTWA

OSTRZEŻENIE

ZAPRZESTAŃ UŻYTKOWANIA MONITORA, GDY CZUJESZ, ŻE WYSTĘPUJE JAKIŚ PROBLEM

Gdy zauważysz jakiegokolwiek nienormalne zjawiska, takie jak dym, dziwne dźwięki lub opary, odłącz monitor i natychmiast skontaktuj się z centrum serwisowym firmy iiyama. Dalsze używanie monitora może być niebezpieczne i spowodować pożar lub porażenie prądem elektrycznym.

NIGDY NIE ZDEJMUJ OBUDOWY

Wewnątrz monitora znajdują się obwody wysokiego napięcia. Zdjęcie obudowy może narazić na niebezpieczeństwo pożaru lub porażenia prądem elektrycznym.

NIE WKŁADAJ ŻADNYCH PRZEDMIOTÓW DO MONITORA

Nie dopuszczaj do sytuacji, aby we wnętrzu monitora znalazły się jakiegokolwiek ciała stałe lub płyny, na przykład woda. W razie takiego zdarzenia, natychmiast odłącz monitor i skontaktuj się ze swym dostawcą lub z centrum serwisowym firmy iiyama. Używanie monitora z jakimikolwiek obcymi obiektami wewnątrz może spowodować pożar, porażenie prądem elektrycznym lub uszkodzenie.

USTAW MONITOR NA PŁASKIEJ, STABILNEJ POWIERZCHNI

Monitor może spowodować obrażenia ciała w razie upadku lub upuszczenia.

NIE UŻYWAJ MONITORA W POBLIŻU WODY

Nie używaj monitora w miejscach, gdzie mogłoby dojść do spryskania lub oblania monitora wodą, ponieważ mogłoby to spowodować pożar lub porażenie prądem elektrycznym.

MONITOR NALEŻY UŻYWAĆ PRZY OKREŚLONYM ZASILANIU

Zadbaj, aby monitor był używany tylko przy określonym zasilaniu energią elektryczną. Korzystanie z zasilania o niewłaściwym napięciu spowoduje nieprawidłowe działanie i może spowodować pożar lub porażenie prądem elektrycznym.

CHROŃ PRZEWODY

Nie rozciągaj, ani nie zginaj przewodu zasilającego, ani przewodu sygnałowego. Nie kładź monitora, ani żadnych innych ciężkich przedmiotów na przewodach. W przypadku uszkodzenia, przewody mogą spowodować pożar lub porażenie prądem elektrycznym.

NIEKORZYSTNE WARUNKI POGODOWE

Zaleca się nie używać monitora w czasie silnej burzy z wyładowaniami, ponieważ ustawiczne zaniki zasilania mogą spowodować nieprawidłowe działanie. Zaleca się także nie dotykać wtyczki w takich okolicznościach, ponieważ mogłoby to spowodować porażenie prądem elektrycznym.

UWAGA

MIEJSCE USTAWIENIA MONITORA

Nie ustawiaj monitora w miejscach, gdzie mogą wystąpić nagłe zmiany temperatury lub w przestrzeniach wilgotnych, zapyłonych lub zadymionych, ponieważ mogłoby to spowodować pożar, porażenie prądem elektrycznym lub uszkodzenie. Należy również unikać takich miejsc, gdzie słońce świeci wprost na monitor.

NIE UMIESZCZAJ MONITORA W MIEJSCACH STWARZAJĄCYCH ZAGROŻENIE

W przypadku ustawienia monitora w nieodpowiednim miejscu, monitor może przewrócić się i spowodować obrażenia ciała. Należy także zadbać, aby na monitorze nie były umieszczane żadne ciężkie przedmioty. Wszystkie przewody powinny być ułożone w taki sposób, aby dzieci nie mogły ich pociągać, co mogłoby spowodować obrażenia ciała.

UTRZYMUJ DOBRĄ WENTYLACJĘ

Monitor jest zaopatrzony w szczeliny wentylacyjne, aby chronić go przed przegrzaniem. Zastąpienie tych szczelin może spowodować pożar. W celu zapewnienia odpowiedniego przepływu powietrza, monitor powinien być ustawiony w odległości przynajmniej 10 cm (lub 4 cale) od jakichkolwiek ścian. W żadnym razie nie wolno usuwać podstawki (stopki) monitora. Usunięcie podstawki spowoduje zablokowanie otworów wentylacyjnych na tyłach obudowy, co może spowodować przegrzanie monitora. Ustawianie monitora na tylnej stronie, na boku lub do góry nogami, lub na dywanie albo innym miękkim materiale może także spowodować zagrożenie.

ODŁĄCZ PRZEWODY PRZED PRZESTAWIENIEM MONITORA

Przed przemieszczaniem monitora wyłącz zasilanie, odłącz kabel zasilający od gniazdka oraz zadbaj o odłączenie przewodu sygnałowego. Jeżeli nie odłączysz tych przewodów, może dojść do pożaru lub porażenia prądem elektrycznym.

ODŁĄCZAJ PRZEWODY MONITORA

Gdy monitor ma nie być używany przez długi okres czasu, zaleca się pozostawienie monitora z odłączonymi przewodami.

PRZY ODŁĄCZANIU PRZEWODU CHWYTAJ WTYCZKĘ

Aby odłączyć kabel zasilający lub kabel sygnałowy, zawsze odłączaj go trzymając za wtyczkę. Nigdy nie ciągnij samego przewodu, ponieważ może to spowodować pożar lub porażenie prądem elektrycznym.

NIE DOTYKAJ WTYCZEK WILGOTNYMI DŁONIAMI

Wyjmowanie lub wkładanie wtyczki do gniazda wilgotnymi dłońmi może być przyczyną porażenia prądem elektrycznym.

UMIESZCZANIE MONITORA NA KOMPUTERZE

Upewnij się, czy komputer jest wystarczająco wytrzymały, aby utrzymać masę monitora, ponieważ w przeciwnym razie może dojść do uszkodzenia komputera.

UWAGA ODNOŚNIE UŻYTKOWANIA 24/7

Monitor nie został zaprojektowany do pracy w trybie 24/7 (zalecany czas użytkowania wynosi 12 godzin dziennie).

INNE ZALECENIA

ZALECENIA DOTYCZĄCE ERGONOMII

W celu wyeliminowania zmęczenia oczu nie używaj monitora ustawionego na jasnym tle lub w ciemnym pomieszczeniu. Aby zapewnić optymalne warunki oglądania, monitor powinien być ustawiony na wysokości tuż poniżej poziomu oczu i w odległości 40-60 cm (16-24 cali) od oczu. Kiedy używa się monitora przez długi okres czasu, zalecane jest przerywanie pracy co godzinę na dziesięć minut, ponieważ ciągłe patrzywanie na ekran może spowodować przemęczenie wzroku.

SPECJALNE UWAGI NA TEMAT MONITORÓW LCD

Przedstawione poniżej objawy są zjawiskami normalnymi w przypadku monitorów LCD i nie wskazują problemu.

INFO

- Przy pierwszym włączeniu monitora LCD, obraz może nie być dopasowany do obszaru wyświetlania ze względu na typ używanego komputera. W takim przypadku należy ustawić obraz we właściwym położeniu.
- W zależności od używanego wzoru na pulpicie, możesz stwierdzić niewielką nierównomierność jasności ekranu.
- Ze względu na właściwości ekranu LCD, po przełączeniu wyświetlanego obrazu może utrzymywać się powidok poprzedniego ekranu, jeśli ten sam obraz był wyświetlany przez kilka godzin. W takim przypadku, dzięki zmianie obrazu lub wyłączeniu zasilania na kilka godzin następuje powolna regeneracja ekranu.
- Maksymalny czas pracy bez przerwy i warunki użytkowania
 - (1) W przypadku wyświetlania statycznego obrazu przez dłuższy czas, zaleca się by przeplatać go obrazem animowanym.
 - (2) Zaleca się okresowo zmieniać kolor i obraz tła.
 - (3) **ProLite LE5564S / ProLite TE5564MIS-B1AG / ProLite TE5564MIS-B2AG :**
Zalecany czas użytkowania wynosi 12 godzin dziennie.
ProLite TH5564MIS-B2AG :
Maksymalny czas pracy urządzenia bez przerwy to 18 godzin dziennie, jeśli Anty burn-in jest włączona. Jeśli funkcja ta jest wyłączona, czas ten wynosi 12 godzin.
 - (4) Jeśli ekran działa przez dłuższy czas, zaleca się:
 - I. Odpalić wygaszacz ekranu (animowany lub czarny)
 - II. Wyłączyć na chwilę system
 - (5) Należy dbać o odpowiednią wentylację, a w przypadku zabudowy ekranu zainstalować dodatkowy system chłodzący.
 - (6) W przypadku używania ekranu przez długi czas, należy stosować aktywny system chłodzący, zwłaszcza dla ekranów LCD o wysokiej jasności.
- Ekranu nie wolno używać na wolnym powietrzu.
- Ekran nie może być używany w pozycji poziomej (leżącej).
- If you use a cable longer than the supplied one, the picture quality is not guaranteed.
Touch function can be disrupted if the USB cable length exceeds 3m.

OBSŁUGA KLIENTA

- INFO** ■ Gdy musisz zwrócić swoje urządzenie do naprawy, a oryginalne opakowanie zostało wyrzucone, prosimy o skontaktowanie się ze swym dostawcą lub z centrum serwisowym firmy iiyama w celu uzyskania porady lub zastępczego opakowania.

CZYSZCZENIE

- OSTRZEŻENIE** ■ Jeśli podczas czyszczenia monitora dojdzie do wpadnięcia jakichkolwiek materiałów lub rozlania na monitor takich płynów jak woda, natychmiast odłącz kabel zasilający i skontaktuj się ze swym dostawcą lub z centrum serwisowym firmy iiyama.

- UWAGA** ■ Przed rozpoczęciem czyszczenia monitora, należy ze względów bezpieczeństwa wyłączyć zasilanie i odłączyć przewody monitora.

- INFO** ■ W celu ochrony panelu wyświetlacza LCD nie używaj twardych przedmiotów, aby nie doszło do zarysowania lub zatarcia ekranu.
- Nigdy nie stosuj żadnego z wymienionych poniżej silnych rozpuszczalników. Powodują one uszkodzenia obudowy i ekranu LCD.
- | | | |
|----------------------------------|----------------|--|
| Rozcieńczalnik | Czysta benzyna | Środki czyszczące o działaniu ściernym |
| Środki do czyszczenia w aerozolu | Wosk | Rozpuszczalniki kwasowe lub zasadowe |
- Skutkiem pozostawiania obudowy przez długi okres czasu w zetknięciu z jakimikolwiek produktami z gumy lub tworzyw sztucznych może być degeneracja lub odbarwienie materiału obudowy.

- OBUDOWA** Plamy można usuwać za pomocą ściereczki lekko zwilżonej roztworem łagodnego detergentu. Następnie należy wytrzeć obudowę miękką suchą szmatką.

- EKRAN
LCD** Zaleca się okresowe czyszczenie za pomocą miękkiej, suchej szmatki.
Nie należy używać papierowych chusteczek higienicznych, ponieważ mogą one powodować uszkodzenia ekranu LCD.

ZANIM URUCHOMISZ MONITOR

WŁAŚCIWOŚCI

- ◆ Obsługuje rozdzielczości do 1920 × 1080
- ◆ Wysoki kontrast 1400:1 (bez panelu dotykowego) / Jasność 350 cd/m² (bez panelu dotykowego): ProLite TE5564MIS-B1AG / ProLite TE5564MIS-B2AG / ProLite LE5564S
- ◆ Wysoki kontrast 4000:1 (bez panelu dotykowego) / Jasność 450 cd/m² (bez panelu dotykowego): ProLite TH5564MIS-B2AG
- ◆ Cyfrowe wygładzanie znaków
- ◆ Automatyczna konfiguracja
- ◆ Głośniki Stereo 2 x 12W
- ◆ Zgodność ze standardem Plug & Play VESA DDC2B
Zgodność z systemami Windows® 95/98/2000/Me/XP/Vista/7/8
- ◆ Zarządzanie energią (zgodność ze standardem VESA DPMS)
- ◆ Zgodność ze standardem zamocowania VESA (400mm×400mm)

KONTROLA ZAWARTOŚCI OPAKOWANIA

Do opakowania są dołączane wymienione poniżej akcesoria. Sprawdź, czy znajdują się one w opakowaniu razem z monitorem. Jeżeli czegoś brakuje lub coś jest uszkodzone, skontaktuj się ze swym lokalnym dostawcą firmy iiyama lub z regionalnym biurem firmy iiyama.

- Kabel zasilający*¹
- Kabel sygnałowy ze złączem VGA(D-sub)
- Kabel sygnałowy ze złączem DVI-D
- Kabel USB*²
- Pilot
- Rysik*²
- Naklejka z logo iiyama
- Szablon
- Instrukcja bezpieczeństwa
- Skrócona instrukcja obsługi

UWAGA

*¹ Parametry znamionowe przewodu zasilającego dla obszarów, gdzie stosowane jest napięcie 120V w sieci, wynoszą 10A/125V. Jeżeli korzystasz z zasilania o wyższych parametrach znamionowych niż podane powyżej, musi być stosowany kabel zasilający o parametrach znamionowych 10A/250V. Pamiętaj, iż używanie nieoryginalnego kabla zasilającego skutkuje utratą wszelkich praw gwarancyjnych.

*² Tylko dla ProLite TE5564MIS / ProLite TH5564MIS.

ROZPAKOWANIE

- ① Rozpakuj monitor na stabilnym, czystym podłożu blisko gniazdka. Ustaw pudło w pionowej pozycji i zacznij otwieranie od góry żeby najpierw usunąć styropian zabezpieczający monitor od góry.
- ② Usuń uchwyt.
- ③ Usuń zabezpieczenie znad monitora i wyjmij akcesoria oraz monitor.

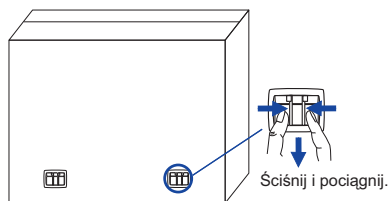

UWAGA

Do przenoszenia monitora potrzebne są conajmniej dwie osoby. W przeciwnym wypadku monitor może upaść i ulec uszkodzeniu. Przy przenoszeniu/wysyłce monitor należy trzymać za uchwyty.



SPECJALNE UWAGI DOTYCZĄCE EKRAŃÓW DOTYKOWYCH : ProLite TE5564MIS / ProLite TH5564MIS

UWAGA

Dotykanie powierzchni ekranu przedmiotami szpiczastymi, o ostrych krawędziach lub metalowymi może trwale uszkodzić monitor.

Może to prowadzić do unieważnienia gwarancji.

Zalecamy używanie rysika (o promieniu 0.8 lub większym) lub palca.

ELEMENTY STERUJĄCE I ZŁĄCZA : MONITORA

<Przyciski obsługi>

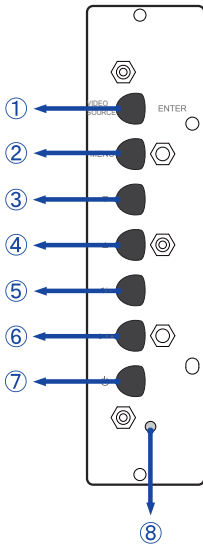

①	ENTER / VIDEO SOURCE	Przycisk Wejdź / Wejście sygnału
②	MENU	Przycisk Menu
③	▼	Przycisk W dół
④	▲	Przycisk W górę
⑤	◀ / -	Lewy / - przycisk
⑥	▶ / +	Prawy / + przycisk
⑦	⏻	Przycisk Power

<Przód>

■ ProLite LE5564S-B1
ProLite TE5564MIS-B1AG

■ ProLite TE5564MIS-B2AG
ProLite TH5564MIS-B2AG

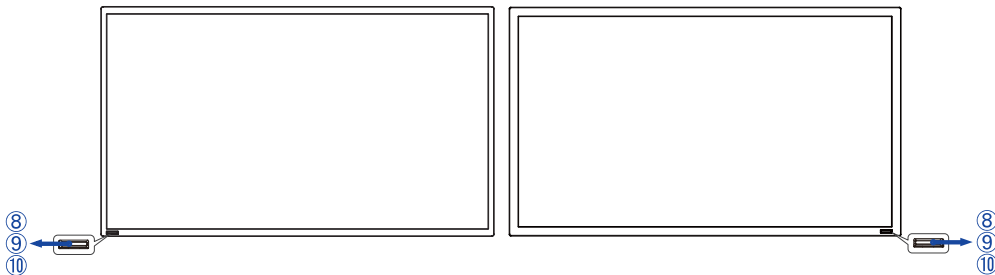

⑧	Wskaźnik zasilania	Zielony	normalne działanie
		Czerwony	Miga : zarządzanie energią (Oszczędz. energii : Słaba) Świeci : po naciśnięciu przycisku Power na pilocie lub z tyłu obudowy. (Oszczędz. energii : Mocna)
		Wyłączony	Wyłączony Monitor włączony - aby wyłączyć wskaźnik stanu wybierz "Front LED OFF" w menu.
⑨	Kontrolka pilota	Kontrolka pilota	
⑩	Ambient Light Sensor	Rozpoznaje zewnętrzne warunki oświetleniowe i dostosowuje do nich jasność ekranu, jeśli funkcja Czujnik Światła jest aktywowana.	

- ProLite LE5564S-B1
- ProLite TE5564MIS-B1AG

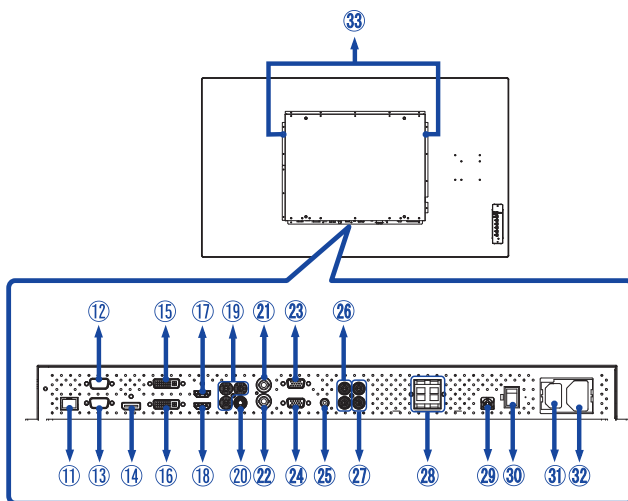

- ProLite TE5564MIS-B2AG
- ProLite TH5564MIS-B2AG

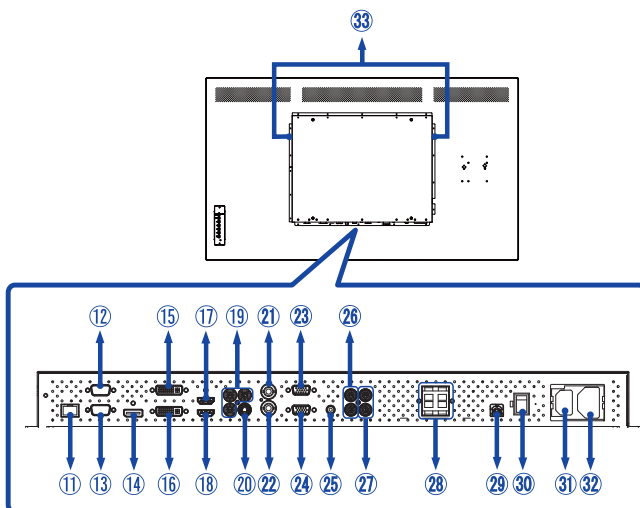

⑪	RJ45	RJ45	Złącze RJ45
⑫	RS232C OUT	D-SUB 9pin	Złącze RS232C
⑬	RS232C IN	D-SUB 9pin	Złącze RS232C
⑭	DisplayPort (DP)	DisplayPort	Złącze DisplayPort
⑮	DVI OUT	DVI-D 24pin	24-stykowe złącze DVI-D
⑯	DVI IN	DVI-D 24pin	24-stykowe złącze DVI-D
⑰	HDMI2	HDMI	Złącze HDMI
⑱	HDMI1	HDMI	Złącze HDMI
⑲	COMPONENT VIDEO (VIDEO IN)	RCA G/B/R	Złącze Component Video
⑳	S-Video	Mini Din 4pin	Złącze S-Video
㉑	AV OUT	BNC	Złącze Video
㉒	AV IN	BNC	Złącze Video
㉓	VGA OUT	VGA(D-sub) mini 15pin	15-stykowe złącze VGA(D-sub) mini
㉔	VGA IN	VGA(D-sub) mini 15pin	15-stykowe złącze VGA(D-sub) mini
㉕	AUDIO IN1 (PC Audio In)	Mini Jack	Złącze audio
㉖	AUDIO IN2	RCA L/R	Złącze Audio
㉗	AUDIO OUT	RCA L/R	Wyjście audio
㉘	SPEAKERS OUT	Jack	Wyjście głośnikowe
㉙	USB*	USB	Wejście USB do funkcji dotykowej
㉚	AC SWITCH (ON) / ○ (OFF)	MAIN POWER	Wyłącznik główny
㉛	AC IN	AC-INLET	Gniazdo zasilania prądem przemiennym (AC-IN)
㉜	AC OUT	AC-OUTLET	Gniazdo zasilania prądem przemiennym (AC-OUT)
㉝	SPEAKERS		Głośniki

* Dostępne tylko dla ProLite TE5564MIS / ProLite TH5564MIS.

INSTALACJA

UWAGA

- Postępuj zgodnie z instrukcją obsługi wybranego mocowania. Wszelkie pytania kieruj do wykwalifikowanych specjalistów.
- Do przeniesienia monitora potrzebne są conajmniej dwie osoby.
- Przed instalacją upewnij się, że ściana wytrzyma ciężar monitora i mocowania.

[WALL MOUNTING]

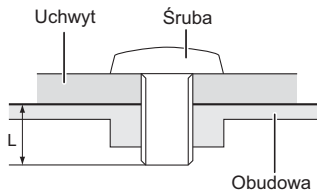

UWAGA

Jeśli chcesz powiesić monitor na ścianie, użyj śruby M8 z podkładką. Jej długość dostosuj do grubości uchwyty tak, aby długość śruby "L" wynosiła 10 mm. Dłuższa śruba może uszkodzić części elektryczne wewnątrz monitora i w konsekwencji doprowadzić do porażenia prądem lub uszkodzenia monitora.

[Instalacja] *Dostępne tylko dla ProLite TE5564MIS / ProLite TH5564MIS.

Zestaw dotykowy tego monitora jest urządzeniem optycznym, które wykorzystuje źródło światła podczerwonego oraz czujniki do wykrywania dotyku.

Uwaga przypadkowe światło, które zawiera dużą ilość podczerwieni może wpływać na prawidłowe działanie ekranu dotykowego i jego wydajność.

Prosimy o zainstalowanie zestawu zgodnie z poniższymi instrukcjami, aby zapewnić poprawne działanie funkcji dotykowej.

Intensywne światło / światło odbite / światło skupione / światło rozproszone / bezpośrednie światło słoneczne / światło słoneczne odbite z okna i / lub przez szklane drzwi. / Nie instaluj monitora dotykowego bezpośrednio przy źródle światła.

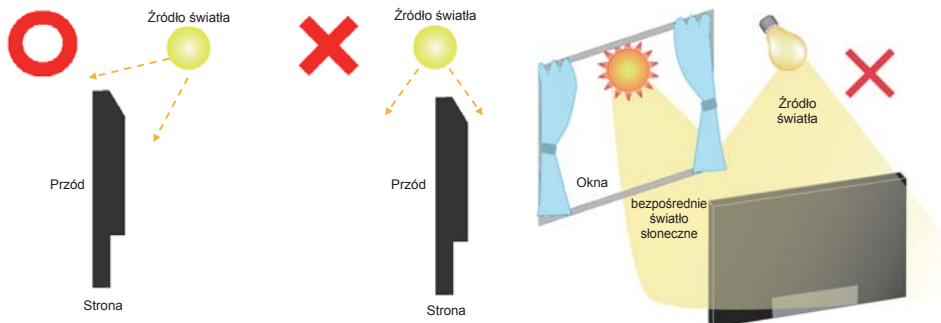

[Obrót obrazu]

Zestaw dotykowy jest przystosowany do wyświetlania obrazu zarówno w trybie krajobrazowym jak i portretowym.

■ ProLite LE5564S-B1 / ProLite TE5564MIS-B1AG / ProLite TE5564MIS-B2AG

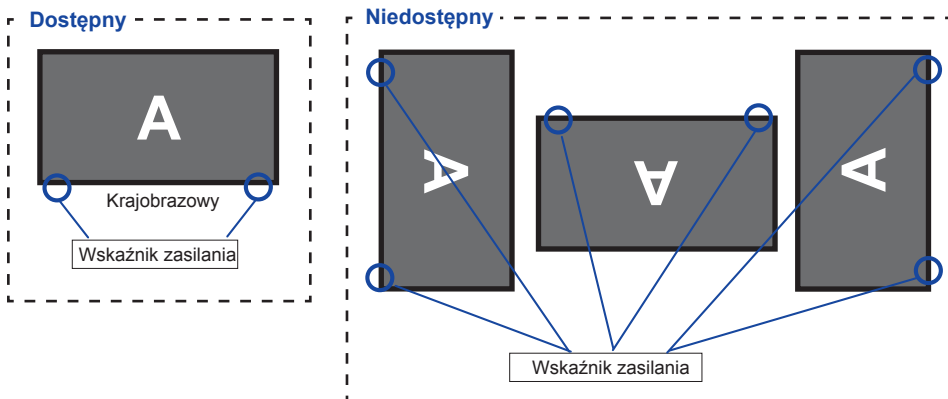

■ ProLite TH5564MIS-B2AG

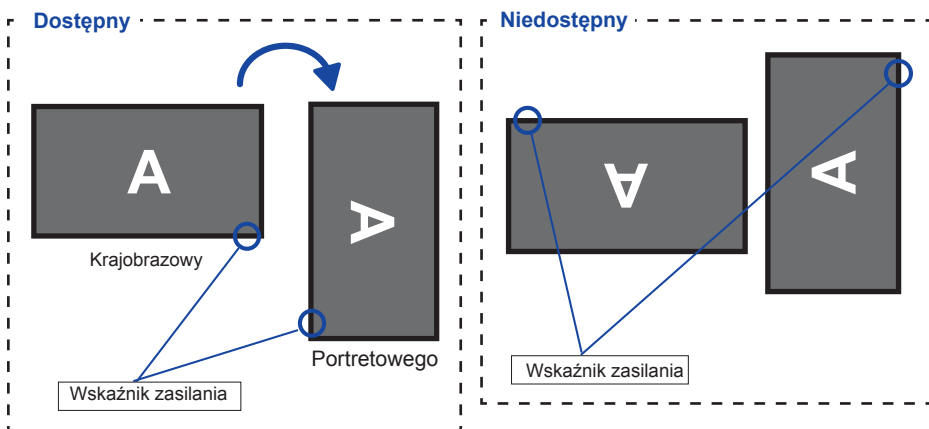

ELEMENTY STERUJĄCE I ZŁĄCZA : PILOT

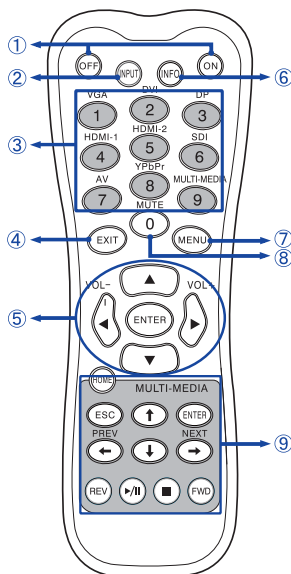

①	ON/OFF	Włączenie i wyłączenie monitora.
②	INPUT	Wybór źródła.
③	Number (1-9) / Input source	Pełnią funkcję przycisków do wyboru wejścia sygnału kiedy Menu nie jest wyświetlane. Funkcje SDI i MULTI-MEDIA są w tym modelu niedostępne.
④	EXIT	Powrót do poprzedniego lub wyjście z Menu OSD.
⑤		<p>Nawigacja po menu i ustawieniach.</p> <ul style="list-style-type: none"> ▲: Przycisk W górę ▼: Przycisk W dół ◀: Lewy przycisk ▶: Rechts-knop ◀ (VOLUME-): Zmniejsz głośność. ▶ (VOLUME+): Zwiększ głośność.
	ENTER	Potwierdzenie lub zapis wybranych ustawień.
⑥	INFO	Wyświetlenie informacji o źródle i rozdzielczości.
⑦	MENU	Uruchomienie menu OSD. Jeśli OSD jest otwarte, przycisk wyświetla poprzednie podmenu.
⑧	Number (0)/ MUTE	Włącza i wyłącza wyciszenie kiedy Menu nie jest wyświetlane.
⑨	MULTI-MEDIA	Niedostępne w tym modelu.

PRZYGOTOWANIE PILOTA

Aby korzystać z pilota włóż do środka dwie baterie.

UWAGA

Do pilota używaj wyłącznie baterii wymienionych w instrukcji obsługi. Nie mieszaj starych i nowych baterii. Upewnij się, że baterie wkładasz zgodnie z oznaczeniem “+” i “-”. Uszkodzone baterie mogą spowodować plamy, pożar lub inne uszkodzenia.

- 1 Odsuń i usuń osłonę baterii w kierunku jak pokazano na obrazku.

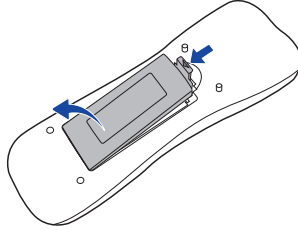

- 2 Włóż do środka dwie baterie AAA zgodnie z oznaczeniem plus i minus pokazanym na pilocie.

Batterie x 2 (Nicht enthalten)

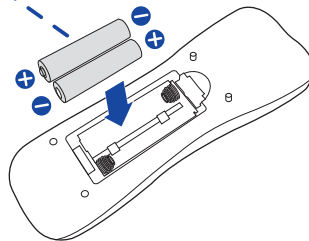

- 3 Zasuń z powrotem osłonę na miejsce jak pokazano na obrazku.

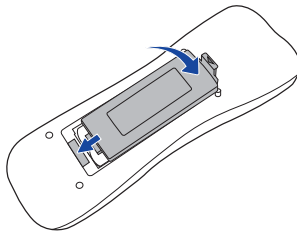

INFO

- Wymień baterie jeśli pilot nie działa. Użyj suchych baterii AAA.
- Używaj pilota kierując go w stronę kontrolki pilota na monitorze.
- Pilot innej marki nie będzie działał z monitorem. Używaj wyłącznie pilota dostarczonego z monitorem.
- Zużyte baterie poddaj utylizacji zgodnie z obowiązującymi przepisami.

GRUNDFUNKTIONEN

■ Uruchomienie monitora

Aby uruchomić monitor naciśnij przycisk POWER na monitorze lub pilocie. Wskaźnik stanu zmienia wówczas kolor na Zielony. Ponowne naciśnięcie przycisku POWER na monitorze lub pilocie wyłącza monitor. Wskaźnik stanu zmienia wówczas kolor na Czerwony.

INFO

Nawet w trybie power management (zarządzania energią) lub po wyłączeniu monitora przy pomocy przycisku POWER, monitor pobiera niewielką ilość prądu. Wyjmij kabel zasilający monitora z gniazdka kiedy go nie używasz (np. na noc), aby uniknąć niepotrzebnego poboru prądu.

[Monitora]

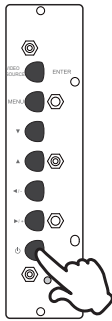

[Pilota]

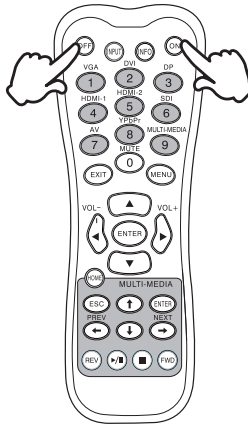

■ Wyświetlenie menu OSD

Menu OSD (ekranowe) wyświetlane jest po naciśnięciu przycisku MENU na monitorze lub pilocie. Aby je wyłączyć naciśnij przycisk EXIT na pilocie.

[Monitora]

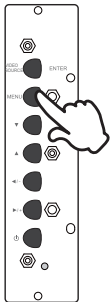

[Pilota]

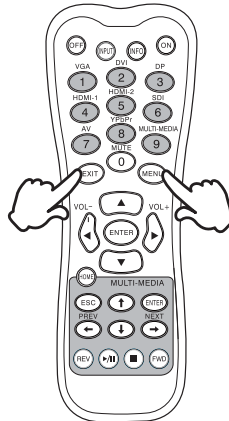

■ Przełączanie między opcjami

Aby poruszać się między różnymi ustawieniami naciskaj przyciski ▲ / ▼ kiedy menu OSD jest wyświetlane.

[Monitora]

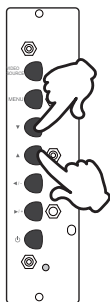

[Pilota]

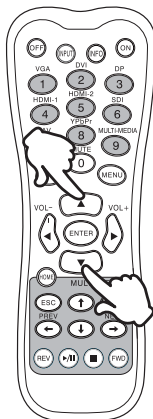

■ Wybór danej opcji menu

Aby wejść w dane menu lub wybrać konkretne ustawienie naciskaj przyciski ◀ / ▶ kiedy menu OSD jest wyświetlane.

[Monitora]



[Pilota]

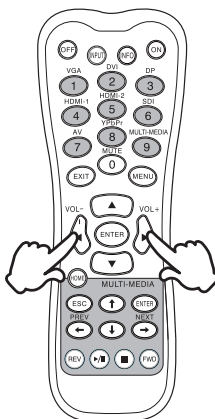

■ Regulacja głośności

Aby regulować głośność naciśnij ◀/▶ na pilocie, kiedy menu OSD nie jest wyświetlane.

[Monitora]

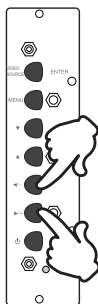

[Pilota]

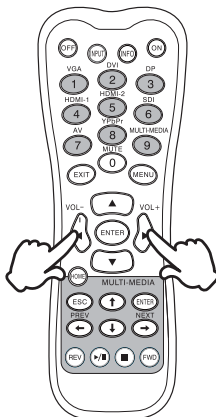

■ Zmiana wejścia sygnału

Aby przełączyć się pomiędzy różnymi wejściami sygnału naciskaj przycisk SOURCE na monitorze lub przycisk Input Signal na pilocie, tak jak pokazano poniżej:

[Monitora]



[Pilota]

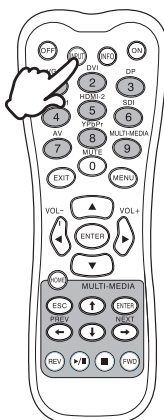

PODŁĄCZANIE MONITORA

- 1 Upewnij się, czy komputer i monitor są wyłączone.
- 2 Przewodem sygnałowym połącz monitor z komputerem.
- 3 Przewodem USB połącz monitor z komputerem. *
- 4 Podłącz kabel zasilający najpierw do monitora, a następnie do gniazdka elektrycznego.
- 5 Włącz monitor (Wyłącznik główny i Przełącznik zasilania) i komputer.

UWAGA

- Przewody sygnałowe używane do łączenia komputera z monitorem mogą być różne w zależności od typu używanego komputera. Nieprawidłowe połączenie może spowodować poważne uszkodzenie zarówno monitora, jak i komputera. Kabel dostarczany wraz z monitorem to standardowy kabel z złączem. Jeżeli potrzebny jest specjalny kabel, skontaktuj się ze swym sprzedawcą lub najbliższym przedstawicielem firmy iiyama.
- W przypadku podłączenia do komputera Macintosh, skontaktuj się ze swym sprzedawcą lub najbliższym przedstawicielem firmy iiyama w celu uzyskania odpowiedniego złącza przejściowego.
- Upewnij się, że śruby mocujące są dobrze dokręcone na obu końcach kabla sygnałowego.
- Nie podłączaj monitora do komputera kablami RS-232C i USB w tym samym czasie. Nie można ich używać jednocześnie.*
- Po podłączeniu kablem USB poczekaj 8 sekund i funkcja dotykowa jest gotowa do użycia. Monitor rozpoznaje dotyk wykonywany rysikiem, palcem lub jakimkolwiek innym przedmiotem.*

[Przykład połączenia]

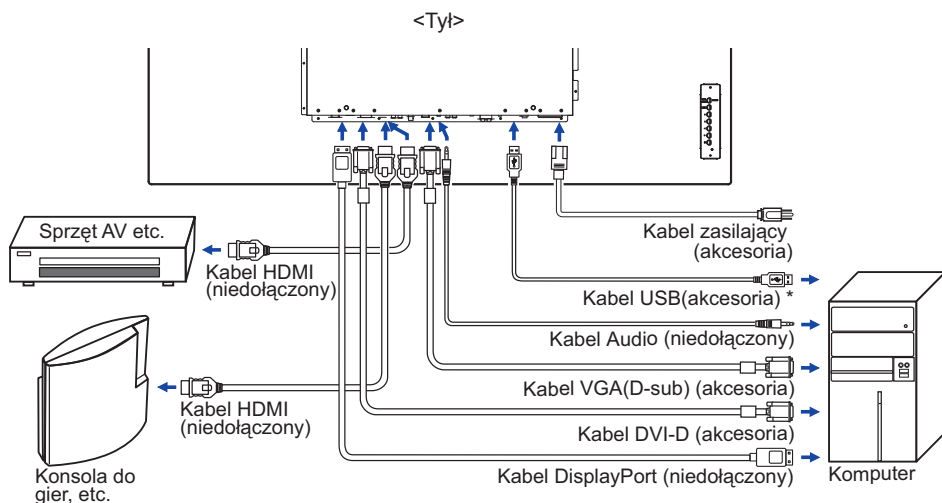

* Dostępne tylko dla ProLite TE5564MIS / ProLite TH5564MIS.

[Przykład podłączenia urządzenia peryferyjnego]

UWAGA

Przed podłączeniem wyłącz i odłącz od prądu monitor i podłączane urządzenie, aby uniknąć uszkodzeń i porażenia prądem.

INFO

- Skonsultuj się jednocześnie z instrukcją obsługi podłączanego urządzenia.
- Upewnij się, że masz potrzebne kable.

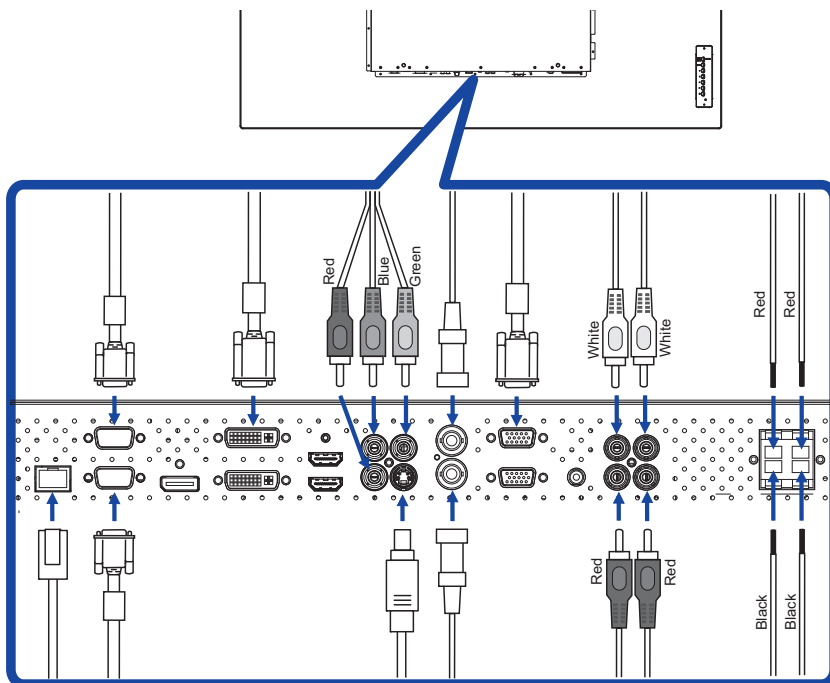

USTAWIENIA KOMPUTERA

■ Synchronizacja sygnałów

Patrz tabela synchronizacji dla podstawowych rozdzielczości w rozdziale SYNCHRONIZACJA na stronie 43.

■ Windows 95/98/2000/Me/XP/Vista/7/8 Plug & Play

Monitor LCD firmy iiyama jest zgodny ze standardem VESA DDC2B. Funkcja Plug & Play działa w systemach operacyjnych Windows 95/98/2000/Me/XP/Vista/7/8 dzięki przyłączeniu komputera zgodnego ze standardem DDC2B za pomocą dostarczonego przewodu sygnałowego.

Odpowiedni sterownik monitora dla systemów Windows 95/98/2000/ME/XP można pobrać przez Internet ze strony <http://www.iiyama.pl> (do pobrania przy każdym z modeli).

INFO

■ Aby uzyskać dodatkowe informacje o sposobie pobierania sterownika dla monitora z ekranem dotykowym, należy odwiedzić wspomnianą powyżej witrynę internetową.

■ W większości przypadków systemów operacyjnych Macintosh lub Unix nie są wymagane sterowniki monitorów. Aby uzyskać więcej informacji, najpierw należy skontaktować się z dostawcą komputera.

■ Włączanie monitora

Najpierw włącz monitor, następnie komputer.

■ MULTI-TOUCH :

ProLite TE5564MIS-B1AG / ProLite TE5564MIS-B2AG / ProLite TH5564MIS-B2AG

Monitor jest zgodny z Plug & Play VESA DDC2B

Funkcja multi-touch działa pod systemami Windows 7/8 po podłączeniu monitora dołączonym kablem USB do komputera zgodnego ze standardem DDC2B.

■ System operacyjny kompatybilny z funkcją Touch:

ProLite TE5564MIS-B1AG

Microsoft Windows XP (64 bit i 32 bit)

Microsoft Windows Vista (64 bit i 32 bit)

Microsoft Windows 7 (64 bit i 32 bit)

Microsoft Windows 8/8,1 (64 bit i 32 bit)

Mac OS X V10.4 i wersje późniejsze

Linux (2.6x) i wersje późniejsze

Nie jest kompatybilny z Windows 2000 i wcześniejszymi wersjami Windows

	Windows8/8,1* ⁶	Windows7* ⁵	Windows7* ⁴	Vista	XP	Mac OSX	Linux
Mysz domyślna* ¹	○	○	○	○	○	○	○
Cyfrowa funkcja dotykowa* ²	○	○	○	○	×	×	×
Cyfrowa funkcja Multi-Touch z Windows 7* ³	○	○	×	×	×	×	×

*¹ Mysz domyślna (kliknij, przeciągnij, kliknij dwukrotnie, kliknij prawym przyciskiem myszy)

*² Cyfrowa funkcja dotykowa

(kliknij, przeciągnij/wybierz, kliknij dwukrotnie, kliknij prawym przyciskiem myszy, podgląd)

*³ Cyfrowa funkcja Multi-Touch z Windows 7

*⁴ Windows 7 - Starter i Home Basic wersja

*⁵ Windows 7 - Home Premium, Professional, Enterprise i Ultimate wersjami

*⁶ Windows 8/8.1 need non-OEM version for support multi-touch

ProLite TE5564MIS-B2AG / ProLite TH5564MIS-B2AG

Microsoft Windows 2000 (64 bit i 32 bit)

Microsoft Windows XP (64 bit i 32 bit)

Microsoft Windows Vista (64 bit i 32 bit)

Microsoft Windows 7 (64 bit i 32 bit)

Microsoft Windows 8/8,1 (64 bit i 32 bit)

Mac OS X V10.6.4 i wyższe, HID, jeden punkt dotykowy

Linux 3.0 i wyższe wymagają patcha dla funkcji multi-touch

3.5 i wyższe, HID dla funkcji multi-touch

Nie jest kompatybilny z Windows wcześniejszymi wersjami Windows

	Windows8/8,1* ⁶	Windows7* ⁵	Windows7* ⁴	Vista	XP	2000	Mac OSX	Linux
Mysz domyślna* ¹	○	○	○	○	○	○	○	○
Cyfrowa funkcja dotykowa* ²	○	○	○	○	×	×	×	×
Cyfrowa funkcja Multi-Touch z Windows 7* ³	○	○	×	×	×	×	×	×

*¹ Mysz domyślna (kliknij, przeciągnij, kliknij dwukrotnie, kliknij prawym przyciskiem myszy)

*² Cyfrowa funkcja dotykowa

(kliknij, przeciągnij/wybierz, kliknij dwukrotnie, kliknij prawym przyciskiem myszy, podgląd)

*³ Cyfrowa funkcja Multi-Touch z Windows 7

*⁴ Windows 7 - Starter i Home Basic wersja

*⁵ Windows 7 - Home Premium, Professional, Enterprise i Ultimate wersjami

*⁶ Windows 8/8.1 wymaga wersji nie-OEMowej do obsługi funkcji multi-touch

OBSŁUGA MONITORA

W celu zapewnienia najlepszego obrazu, monitor LCD firmy iiyama otrzymał w fabryce predefiniowane ustawienia synchronizacji (patrz str. 43). Możesz także dostosować obraz wykonując przedstawione poniżej operacje na przyciskach. Aby uzyskać więcej szczegółowych informacji na temat regulacji obrazu, zapoznaj się z tematem REGULACJA PARAMETRÓW EKRANU na stronie 31.

- 1 **Naciśnij przycisk MENU, aby uruchomić funkcję Menu ekranowego (OSD). Są tutaj dodatkowe pozycje menu, które można przełączać przyciskami ▲ / ▼ .**



- 2 **Wybierz pozycję MENU i naciśnij ► lub ENTER, by w nią wejść. Następnie użyj przycisków ▲ / ▼ aby podświetlić wybraną opcję.**
- 3 **Naciśnij ponownie przycisk ► lub ENTER. Używając przycisków ◀ / ▶ dokonaj odpowiedniej regulacji lub ustawienia.**
- 4 **Naciśnij przycisk EXIT, aby opuścić menu, a wprowadzone ustawienia zostaną automatycznie zapisane.**

Na przykład, aby dokonać korekty położenia w pionie, wybierz pozycję menu "Obraz", a następnie naciśnij przycisk MENU. Potem wybierz "Ustawienia" Ustawienie pionowe ▲ / ▼. Naciśnij przycisk ►. Potem wybierz "Poł. pion." Ustawienie pionowe ▲ / ▼. Wtedy użyj przycisków ◀ / ▶ do zmiany ustawienia położenia w pionie. Położenie całego wyświetlanego obrazu będzie zmieniać się na bieżąco zgodnie z wprowadzanymi zmianami.

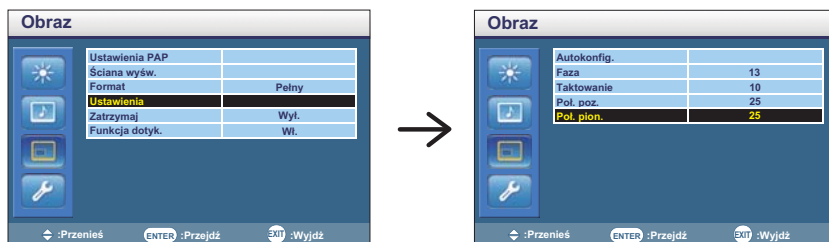

Na koniec naciśnij przycisk EXIT, który kończy regulację, a wszystkie zmiany są zapisywane w pamięci.

INFO

- Również naciśnięcie przycisku MENU/EXIT powoduje szybkie wyłączenie Menu ekranowego.
- W chwili zniknięcia Menu ekranowego następuje zapisanie w pamięci wszelkich wprowadzonych zmian. Należy unikać wyłączenia zasilania, kiedy korzysta się z Menu ekranowego.
- Regulacje parametrów Poł. poziome/pionowe, Częst. zegara oraz Faza są zapisywane dla każdego kaktowania sygnałów oddzielnie. Z wyjątkiem tych parametrów, wszystkie pozostałe regulacje posiadają tylko jedno ustawienie, które dotyczy wszystkich wartości taktowania sygnałów.

[BLOKADA]

- **Przyciski obsługi:** * Dostępne tylko dla Obsługi.
Aby włączyć/wyłączyć blokadę przycisków obsługi naciśnij i przytrzymaj wciśnięte przyciski ◀/▶ przez około 5 sekund, kiedy Menu nie jest wyświetlane.
- **Pilota:** * Dostępne tylko dla Pilota.
Aby zablokować/odblokować pilota naciśnij i przytrzymaj wciśnięte przyciski Menu i ▶ przez około 5 sekund, kiedy Menu nie jest wyświetlane.
- **Przyciski obsługi i Pilota:** * Dostępne tylko dla Pilota.
Naciśnij i przytrzymaj przycisk ▼ przez około 5 sekund. Następnie naciśnij przycisk ENTER, kiedy menu OSD nie jest wyświetlane. Spowoduje to zablokowanie/odblokowanie sterowania Obsługi i Pilota.

Direct * Dostępne tylko dla Pilota.

- **Resetowanie Afstandsbediening inst. :**
Naciśnij i przytrzymaj przycisk INFO przez 5 sekundy, kiedy menu OSD nie jest wyświetlane.
- **Stilstaand beeld functie:**
Naciśnij przycisk ▼, a następnie przycisk 0 w czasie gdy menu OSD nie jest wyświetlane. Powtarzanie tych czynności włącza/wyłącza funkcję.

ZAWARTOŚĆ MENU REGULACJA



Element regulacji	Problem / Opcja		Przyciski, które należy naciskać	
Tryb obrazu Picture Mode	Żywy	Do wyświetlania obrazów pejzaży.		
	Standardowy	Według własnych ustawień wybranych przez Regulację Obrazu.		
	Użytkownika	Według ustawień dokonanych w Ustawieniach Obrazu.		
	Kino	Do oglądania filmów.		
Podświetlenie* ³ Backlight	Jasność lub podświetlenie są zredukowane.			← →
Kontrast Contrast	Zbyt mdły obraz	← →		
	Zbyt intensywny obraz	← ←		
Jasność* ¹ Brightness	Zbyt ciemny obraz	← →		
	Zbyt jasny obraz	← ←		
Saturacja* ² Chroma	Zbyt słaby	← →		
	Zbyt mocny	← ←		
Faza* ⁵ Phase	Fioletowawy	← →		
	Zielonkawy	← ←		
Ostrość Sharpness	obraz Zbyt miękki	← →		
	obraz Zbyt ostry	← ←		
Temp. kolorów Color Temp.	Zimne (Niebieskawa biel)	Czerwony	Zbyt słaby	← →
	Neutralne (Zielonkawa biel)	Zielony		
	Ciepłe (Czerwonawa biel)	Niebieski	Zbyt mocny	← ←
	Użytkownika	Przywróć		
Redukcja szumu Noise Reduction	Wył.	Redukcja szumu jest wyłączona.		
	Słaba	Słaba redukcja szumów spowodowanych przez różnego rodzaju odtwarzacze.		
	Średnia	Słaba redukcja szumów spowodowanych przez różnego rodzaju odtwarzacze.		
	Mocna	Słaba redukcja szumów spowodowanych przez różnego rodzaju odtwarzacze.		
Tryb film* ⁴ Film Mode	Auto	Automatyczna optymalizacja obrazu w oparciu o wyświetlaną zawartość.		
	Wył.	Tryb film jest wyłączona.		

Obraz Picture



Element regulacji	Problem / Opcja		Przyciski, które należy naciskać
Przywróć Reset	Anuluj	Powrót do Menu.	
	OK	Cofnij wszystkie ustawienia obrazu.	

- *1 Dokonaj regulacji parametru Brightness, gdy używasz monitora w ciemnym pomieszczeniu i odnosisz wrażenie, że obraz jest zbyt jasny.
- *2 Dostępne tylko dla wejść AV, S-Video, YPbPr, HDMI(Wideo) i DisplayPort(Wideo).
- *3 Podświetlenie są niedostępne gdy włączony jest Czuj. ośw. otocz..
- *4 Tryb film są niedostępne gdy włączony jest PAP.
- *5 Dostępne tylko dla wejściowy AV(NTSC).

Dźwięk Sound

Dźwięk	
Tryb audio	Dynamiczny
Soprany	0
Basy	0
Balans	Równy
Surround	Wył.
Głośnik	Wewnętrzny
Źródło dźwięku	Audio1
Przywróć	

← :Przenieś ENTER :Przejdź EXIT :Wyjdź

Element regulacji	Problem / Opcja		Przyciski, które należy naciskać
Tryb audio* ¹ Sound Mode	Dynamiczny	Wzmocnione soprany i basy.	
	Standard	Ustawienia standardowe.	
	Użytkownika	Przywróć ustawienia domyślne.	
Soprany* ² Treble	Zbyt mdły obraz		← →
	Zbyt intensywny obraz		← ←
Basy* ² Bass	Zbyt mdły obraz		← →
	Zbyt intensywny obraz		← ←
Balans* ¹ Balance	Lewy głośnik głośniejszy.		← →
	Prawy głośnik głośniejszy.		← ←
Surround* ¹ Surround	Wł.	Surround jest włączona.	
	Wył.	Surround jest wyłączona.	
Głośnik Speaker	Line-Out	Wybór głośników Line-out.	
	Zewnętrzny	Wybór głośników zewnętrznych.	
	Wewnętrzny	Wybór głośników wbudowanych.	
Źródło dźwięku Audio Source	Audio1	Wybierz wejście Audio1.	
	Audio2	Wybierz wejście Audio2.	
	HDMI1	Wybierz wejście HDMI1.	
	HDMI2	Wybierz wejście HDMI2.	
	DisplayPort	Wybierz wejście DisplayPort.	
Przywróć Reset	Anuluj	Powrót do Menu.	
	OK	Cofnij wszystkie ustawienia dźwięku.	

*¹ Tryb audio, Balans i Surround są niedostępne jeśli używane jest wyjście liniowe (Głośniki).

*² Soprany i Basy jeśli używane jest Line-Out (Głośnik) lub Użytkownika (Tryb audio).

Ekran Screen



Element regulacji	Problem / Opcja		Przyciski, które należy naciskać	
Ustawienia PAP* ¹ PAP Setting	PAP	Wył.	PAP jest wyłączona.	
		PIP	Wyświetlił drugi obraz wewnątrz głównego.	
		PBP	Wyświetlił obrazy z dwóch źródeł obok siebie.	
	Aktywny obraz	Główny	Wybierz ekran główny.	
		Drugi	Wybierz ekran drugi.	
		Lewy	Wybierz ekran lewy.	
		Prawy	Wybierz ekran prawy.	
		Zamień	Zamień miejscami obrazy główny i drugi lub lewy i prawy.	
	Rozmiar obrazu	Duży	Powiększ drugi obraz.	
		Mały	Zmniejsz drugi obraz.	
Pozycja obrazu *PIP tylko	Góra po lewej	Przenieś drugi obraz w górny lewy róg.		
	Góra po prawej	Przenieś drugi obraz w górny prawy róg.		
	Dół po lewej	Przenieś drugi obraz w dolny lewy róg.		
	Dół po prawej	Przenieś drugi obraz w dolny prawy róg.		
Ściana wyśw.* ² Display Wall	Monit. poz.	Ustala liczbę ekranów używanych w pozycji poziomej.		
	Monit. pion.	Ustala liczbę ekranów używanych w pozycji pionowej.		
	Poł. poz.	Ustala kolejność ekranu w poziomie.		
	Poł. pion.	Ustala kolejność ekranu w pionie.		
	Ust. Ramy	Wł.	Korekcja obrazu przy brzegach w celu uzyskania optymalnego obrazu na całej ścianie wideo.	
		Wył.	Powrót do Menu.	
	LED	Wł.	LED jest włączona.	
		Wył.	LED jest wyłączona.	
	Power on Delay	Wł.	Wszystkie monitory w ścianie włączą się w przypadkowej kolejności w ciągu 10 sekund.	
		Wył.	Power on Delay jest wyłączona.	

*¹ PAP = Bild i Bild:























Funkcja ta umożliwia wyświetlenie na ekranie monitora dwóch obrazów jednocześnie. Szczegóły funkcji PAP znajdują się na stronie 44 w Tabeli PAP.

*² Najlepszy obraz zapewnia model 2x2.

Jeśli ściana wideo ma więcej ekranów niż 3x3, zalecamy użycie rozdzielnika wideo. Sygnały VGA, RS232C i AV można łączyć.

Ekran Screen



Element regulacji	Problem / Opcja		Przyciski, które należy naciskać
Format Aspect	Szeroki zoom* ³	Powiększ do rozmiaru ekranu przy minimalnym zniekształceniu obrazu.	
	Zoom* ³	Powiększ obraz z zachowaniem proporcji.	
	Pełny* ³	Powiększ obraz w poziomie żeby wypełnić ekran jeśli sygnał jest przesyłany w formacie 4:3 (rozdzielczość standardowa). Jeśli sygnał przesyłany jest w formacie 16:9 (wysoka rozdzielczość), wyświetlany jest bez skalowania.	
	4:3* ³	Wyświetl wszystkie obrazy w formacie 4:3.	
	Pełny1* ⁴	Powiększ obraz do wielkości ekranu w pionie, z zachowaniem proporcji. Wokół obrazu może pojawić się czarna ramka.	
	Pełny2* ⁴	Powiększ obraz do wielkości ekranu.	
Ustawienia* ⁵ Adjust Screen	Autokonfig.* ⁶	Anuluj	Powrót do Menu.
		OK	Automatyczna regulacja parametrów Poł., Faza oraz Taktowanie.
	Faza	Służy do korekcji migotania tekstu lub linii	   
	Taktowanie	 Obraz zbyt wąski	 
		 Obraz zbyt szeroki	 
	Poł. poz.	 Obraz jest za bardzo na lewo	 
 Obraz jest za bardzo na prawo		 	
Poł. pion.	 Obraz zbyt nisko	 	
	 Obraz zbyt wysoko	 	
Zatrzymaj Freeze	Wł.	Zatrzymaj wyświetlany obraz.	
	Wył.	Zatrzymaj jest wyłączona.	
Funkcja dotyk.* ⁷ Touch Feature	Wł.	Aby zoptymalizować OSD, następujące funkcje są niedostępne: Współcz prop., PIP, Częst. zegara, Faza, Poł. poziome, Poł. pionowe i Ściana wyśw.	
	Wył.	Powrót do Menu.	

*³ Dostępne tylko dla wejść AV, S-Video, YPbPr, HDMI(Wideo) i DisplayPort(Wideo).

*⁴ Dostępne tylko dla wejść VGA, DVI, HDMI(PC) i DisplayPort(PC).

*⁵ Dostępne tylko dla wejściowy VGA.

*⁶ Aby uzyskać najlepsze rezultaty, regulację Autokonfiguracja należy przeprowadzać korzystając z obrazu kontrolnego regulacji. Zapoznaj się z tematem REGULACJA PARAMETRÓW EKRANU na stronie 31.

*⁷ Dostępne tylko dla ProLite TE5564MIS / ProLite TH5564MIS.

Ustawienia Setting

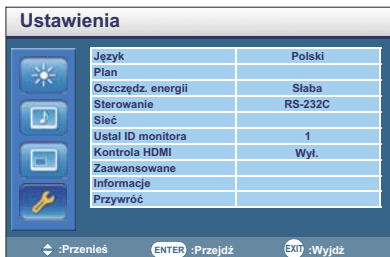

Element regulacji	Problem / Opcja		Przyciski, które należy naciskać	
Język Language	English	Angielski	Nederlands	Holenderski
	Français	Francuski	Polski	Polski
	Español	Hiszpański	Русский	Rosyjski
	Deutsch	Niemiecki		
Plan Schedule	Data i godzina	Ustawienie daty i czasu. Rok/Miesiąc/Dzień/Godz./Minuta/Czas letni Wyświetla aktualną datę i czas. Ustaw datę/Ustaw godzinę		
	Pokaż zegar	Wł.	Wyświetl czas.	
		Wyl.	Pokaż zegar jest wyłączona.	
	Wejście	Wybierz, które źródło sygnału ma zostać użyte przy następnym uruchomieniu ekranu. Default/AV/S-Video/YPbPr/VGA/DVI/HDMI/DisplayPort		
Timer	Ustaw czas wyłączenia ekranu. An/Aus/Täglich/Mo/Di/Mi/Do/Fr/Sa/So			
Oszczędz. energii Power Save	Słaba	Wszystkie źródła sygnału mogą aktywować/dezaktywować przejście w stan oszczędzania energii.		
	Mocna	Wszystkie źródła sygnału mogą aktywować przejście w stan oszczędzania energii, ale tylko sygnał ze źródła VGA może ponownie uruchomić ekran. W przypadku podłączenia innego źródła sygnału konieczne jest naciśnięcie przycisku POWER.		
	Wyl.	Oszczędz. energii jest wyłączona.		
Sterowanie Control Setting	RS-232C	Wybierz jeśli RS-232 ma być wykorzystywany do sterowania wyświetlaczem.		
	LAN	Wybierz jeśli sterowanie wyświetlaczem ma być przez LAN.		
	IR Pass	Wybierz tę opcję jeśli kablami RS-232C podłączonych jest więcej wyświetlaczy. Primär/Sekundär		
Sieć Network Settings	DHCP	Anuluj	Powrót do Menu.	
		Ustaw	Jeśli jesteś w środowisku DHCP, raz ustalone, adres IP, maska podsieci, brama domyślna, pierwszorzędne i drugorzędne serwery nazw są wyświetlane.	
	Ręczne	Jeśli jesteś w środowisku DHCP, raz ustalone, adres IP, maska podsieci, brama domyślna, pierwszorzędne i drugorzędne serwery nazw są wyświetlane.		

Ustawienia Setting

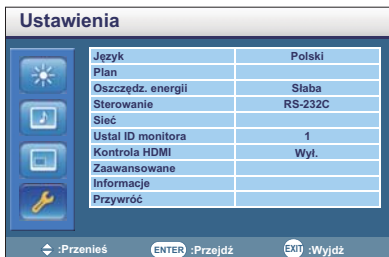

Element regulacji	Problem / Opcja		Przyciski, które należy naciskać	
Ustal ID monitora Set Monitor ID	Ustaw ID monitora. 1-98			
Kontrola HDMI HDMI Control	Wł.	Steruj podłączonym urządzeniem zgodnym z HDMI CEC i wyświetlaczem przy pomocy tego samego pilota.		
	Wył.	Kontrola HDMI jest wyłączona.		
Zaawansowane Advanced	Auto-wyszuk.	Wł.	Automatycznie wykryj dostępne źródła sygnału.	
		Wył.	Powrót do Menu.	
	Autokonfig.* ¹	Wł.	Automatyczna regulacja parametrów Poł., Faza oraz Taktowanie.	
		Wył.	Powrót do Menu.	
	Overscan* ²	Wł.	Aktywuj Overscan żeby ograniczyć szumy obrazu jeśli używane jest wejście Video.	
		Wył.	Overscan jest wyłączona.	
	Sygnał RGB	PC	Sygnał z komputera podłączonego do ekranu przez wejście HDMI.	
		Video	Sygnał z urządzenia wideo podłączonego do ekranu przez wejście HDMI.	
	Anty burn-in	Wł.	Automatycznie wyświetla co 1 sekund ruchome grafiki aby zapobiec efektowi zamrożenia obrazu (image retention).	
		Wył.	Anty burn-in jest wyłączona.	
	Rotacja OSD	Niedostępne w tym modelu.		
	OSD info	Wł.	Przy zmianie wejścia lub rozdzielczości, na ekranie zostanie wyświetlona informacja o aktualnie używanym źródle sygnału i rozdzielczości.	
Wył.		OSD info jest wyłączona.		
Kontrast dyn.	Wł.	Wzmocnij kontrast w ciemnych scenach.		
	Wył.	Kontrast dyn. jest wyłączona.		

*¹ Dostępne tylko dla wejściowy VGA.

Aby uzyskać najlepsze rezultaty, regulację Autokonfiguracja należy przeprowadzać korzystając z obrazu kontrolnego regulacji. Zapoznaj się z tematem REGULACJA PARAMETRÓW EKRANU na stronie 31.

*² Dostępne tylko dla wejść YPbPr, HDMI(Wideo) i DisplayPort(Wideo).

Ustawienia Setting

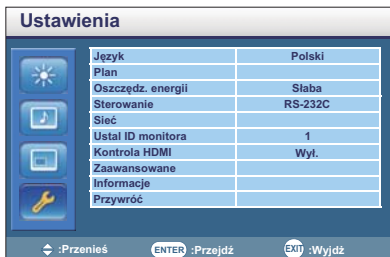

Element regulacji	Problem / Opcja		Przyciski, które należy naciskać
Zaawansowane Advanced	Czujnik światła	Wł.	Automatycznie dostosuj jasność ekranu do zmieniających się warunków zewnętrznych.
		Wył.	Czujnik światła jest wyłączona.
	Opening Logo	Wł.	Logo iiyama wyświetla się gdy monitor jest włączony.
		Wył.	Logo iiyama nie wyświetla się gdy monitor jest włączony.
Informacje Information	Data/Model/Nr seryjny/Czas użyt./wersja oprogram./wersja LAN/Adres IP* INFO Więcej informacji na temat rozdzielczości oraz częstotliwości odświeżania można znaleźć w instrukcji obsługi karty graficznej.		
Przywróć All Reset	Anuluj	Powrót do Menu.	
	OK	Przywracane są ustawienia fabryczne.	

* Adres IP jest wyświetlany tylko jeśli kabel LAN jest podłączony.

REGULACJA PARAMETRÓW EKRANU

Kiedy zostanie wybrany PC sygnał wejściowy (Analog input), wykonanie poniższej procedury regulacji obrazu umożliwi uzyskać żądaną jakość obrazu.

- Regulacje parametrów obrazu przedstawione w tej instrukcji obsługi zapewniają ustawienie położenia oraz zminimalizowanie migotania lub rozmycia obrazu dla konkretnego, używanego komputera.
- Monitor zapewnia uzyskanie najlepszej jakości obrazu przy rozdzielczości 1920 × 1080, lecz nie może zapewnić tego przy rozdzielczościach niższych od 1920 × 1080, ponieważ wtedy następuje automatyczne rozciągnięcie obrazu w celu dopasowania do rozmiarów pełnego ekranu. Podczas normalnego użytkownika monitora zaleca się stosowanie rozdzielczości 1920 × 1080.
- Wyświetlany tekst lub linie będą rozmyte lub niejednakowej grubości, kiedy następuje rozciąganie obrazu ze względu na proces powiększania ekranu.
- Lepiej jest dokonywać regulacji położenia i częstotliwości za pomocą elementów sterujących monitorem niż przy użyciu oprogramowania komputera, bądź programów narzędziowych.
- Regulacji należy dokonywać po okresie nagrzewania trwającym przynajmniej trzydzieści minut.
- Po wykonaniu regulacji Auto Adjust może być konieczna dodatkowa regulacja w zależności od ustawień rozdzielczości i taktowania sygnałów.
- Funkcja Auto Adjust może nie działać prawidłowo, kiedy wyświetlany jest inny obraz niż obraz kontrolny regulacji ekranu. W takim przypadku konieczna jest regulacja ręczna.

Istnieją dwie metody regulacji parametrów ekranu. Jedną metodą jest automatyczna regulacja parametrów Położenie obrazu, Częst. zegara i Faza. Drugą metodą jest ręczne wykonanie każdej z tych regulacji.

Najpierw wykonaj regulację Auto Adjust, kiedy monitor zostanie przyłączony do komputera lub nastąpi zmiana rozdzielczości. Jeśli po wykonaniu regulacji Auto Adjust ekran migocze lub jest rozmyty, konieczne jest wykonanie regulacji ręcznych. Obie te regulacje powinny być wykonywane z wykorzystaniem obrazu kontrolnego regulacji ekranu (Test.bmp), który można uzyskać poprzez witrynę sieci Web firmy Iiyama (<http://www.iiyama.pl> - zakładka Serwis - > Pobierz).

Wykonanie poniższej procedury regulacji obrazu umożliwia uzyskanie żądanej jakości obrazu.

W tej instrukcji obsługi przedstawiono wykonywanie regulacji w środowisku systemu operacyjnego Windows 95/98/2000/Me/XP/Vista/7/8.

- ① **Ustaw wyświetlanie obrazu w optymalnej rozdzielczości.**
- ② **Ustaw obraz Test.bmp (obraz kontrolny regulacji ekranu) jako tło pulpitu.**

INFO

- Dowiedz się w odpowiedniej dokumentacji, jak to zrobić.
- Obraz Test.bmp został przygotowany w rozdzielczości 1280 × 1024. W oknie dialogowym ustawiania tła pulpitu wybierz wyświetlanie obrazu na środku. Jeżeli używasz Microsoft® PLUS! 95/98, anuluj ustawienie „Rozciągaj tło pulpitu, aby dopasować do ekranu”.

[Obraz kontrolny regulacji]

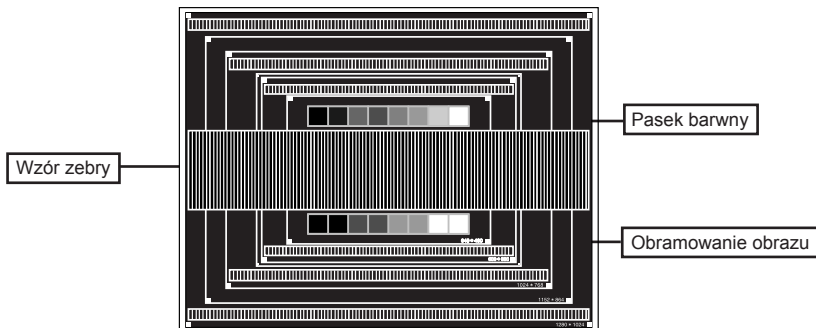

- ③ Dostosuj autokonfigurację.
- ④ Dokonaj ręcznej regulacji obrazu wykonując poniższą procedurę, kiedy obraz migocze lub jest rozmyty lub obraz nie jest dopasowany do rozmiaru ekranu po wykonaniu regulacji Auto Adjust.
- ⑤ Dokonaj regulacji położenia w pionie, tak aby obramowanie obrazu było dopasowane do obszaru wyświetlania.

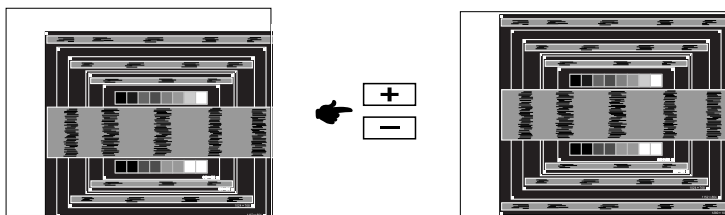

- ⑥ 1) Dokonaj regulacji położenia w poziomie, tak aby obramowanie obrazu było dosunięte do lewej krawędzi obszaru wyświetlania.

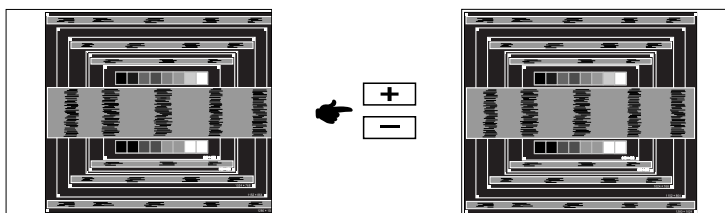

- 2) Rozciągnij obramowanie obrazu z prawej strony w taki sposób, aby dosunąć ją do prawej krawędzi obszaru wyświetlania poprzez regulację częstotliwości Częst. zegara zegara obrazu.

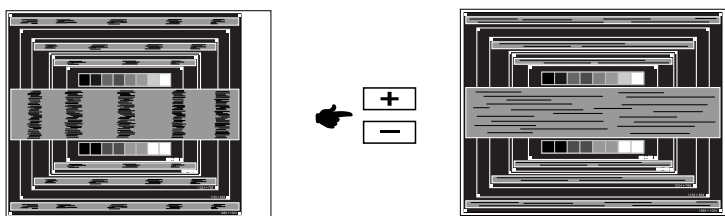

INFO

- Gdy obramowanie z lewej strony obrazu odsunie się od lewej krawędzi obszaru wyświetlania podczas regulacji Częst. zegara, wykonaj czynności regulacyjne 1) i 2).
- Inny sposób wykonania regulacji Częst. zegara polega na skorygowaniu pionowych linii falistych na wzorze zęby obrazu kontrolnego.
- Podczas wykonywania regulacji Częst. zegara, w poziomie oraz w pionie może występować migotanie obrazu.
- Jeżeli po wykonaniu regulacji Częst. zegara okaże się, że obramowanie obrazu kontrolnego jest większe lub mniejsze niż obszar wyświetlania danych, powtórz czynności od ③.

- ⑦ **Dokonaj regulacji Faza w celu skorygowania poziomych falistych linii, migotania lub rozmycia w obszarze wzoru zęby obrazu kontrolnego.**

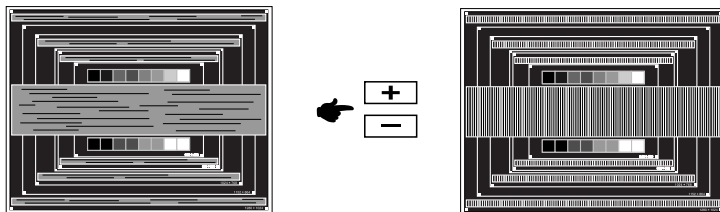

INFO

- Jeżeli na części ekranu nadal występuje silne migotanie lub rozmycie, powtórz czynności ⑥ i ⑦, ponieważ regulacja Częst. zegara może nie być właściwa. Jeśli ekran nadal migocze lub jest rozmyty, ustaw niższą wartość częstotliwości odświeżania (60Hz) i ponownie powtórz czynności regulacyjne od ③.
 - Dokonaj regulacji w poziomie po wykonaniu regulacji Faza, jeśli podczas tej regulacji nastąpiła zmiana położenia w poziomie.
- ⑧ **Wykonaj regulację Jasność oraz Color, aby uzyskać żądaną jakość obrazu po wykonaniu regulacji Częst. zegara oraz Faza.**
- Ustaw z powrotem swoje ulubione tło pulpitu.**

FUNKCJA ZARZĄDZANIA ENERGIĄ

Funkcja zarządzania energią tego produktu jest zgodna z wymaganiami oszczędzania energii standardów EVESA DPMS. Jeżeli ta funkcja jest aktywna, zapewnia automatyczne redukowanie niepotrzebnego zużycia energii przez monitor, kiedy komputer nie jest używany.

Aby można było korzystać z tej funkcji, monitor musi być przyłączony do komputera zgodnego ze standardem VESA DPMS. Monitor przechodzi do trybu zarządzania energią, jak to przedstawiono poniżej. Funkcja zarządzania energią, wraz z wszelkimi ustawieniami zegarów, jest konfigurowana przez system operacyjny. W podręczniku systemu operacyjnego możesz sprawdzić konfigurację zarządzania energią.

■ Tryb Zarządzanie energią

Kiedy zostaną wyłączone sygnały synchronizacji pionowej i poziomej z komputera, monitor przechodzi do trybu Zarządzania energią, który zapewnia obniżenie zużycia energii do poziomu poniżej 0,5W. Ekran staje się ciemny. Po ponownym dotknięciu klawiatury lub myszki następuje wyjście z trybu Zarządzania energią i obraz pojawia się po kilku sekundach.

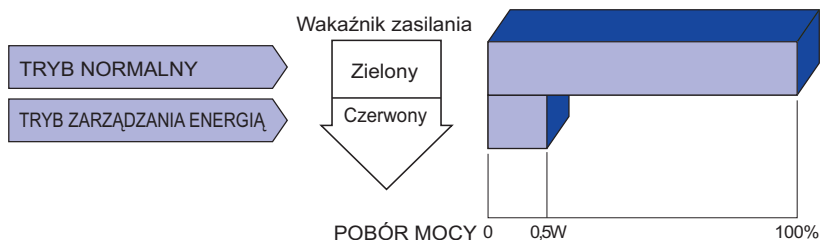

INFO

- Monitor zużywa energię elektryczną nawet po przejściu do trybu zarządzania energią. Aby uniknąć niepotrzebnego zużycia energii, wyłączaj zasilanie monitora, kiedy nie jest używany, w nocy lub podczas weekendów.
- Jest możliwe, że będzie włączony sygnał wideo z komputera, kiedy brakuje sygnałów synchronizacji pionowej lub poziomej. W takiej sytuacji funkcja ZARZĄDZANIE ENERGIĄ może nie działać prawidłowo.

ROZWIĄZYWANIE PROBLEMÓW

Gdy monitor nie działa prawidłowo, wykonaj poniższe czynności w celu znalezienia prawdopodobnego rozwiązania problemu.

1. W zależności od występującego problemu wykonaj regulacje przedstawione w punkcie OBSŁUGA MONITORA. Gdy nie zapewnia to przywrócenia obrazu, przejdź do czynności 2.
2. Jeżeli nie możesz znaleźć stosownej pozycji regulacji w punkcie OBSŁUGA MONITORA lub problem nie ustępuje, wykonaj poniższe czynności kontrolne.
3. W przypadku gdy zetknąłeś się z problemem, który nie został opisany poniżej lub nie możesz skorygować tego problemu, zaprzestań użytkowania monitora i skontaktuj się ze swoim dostawcą lub centrum serwisowym firmy iiyama w celu uzyskania dodatkowej pomocy.

Problem

Sprawdź

- | | |
|--|--|
| ① Obraz nie wyświetla się. | <input type="checkbox"/> Czy kabel zasilania jest prawidłowo umieszczony w gnieździe.
<input type="checkbox"/> Czy zostało włączone zasilanie.
<input type="checkbox"/> Czy w gnieździe prądu przemiennego jest napięcie. - sprawdź przyłączając inne urządzenie.
<input type="checkbox"/> Czy jest aktywny wygaszacz ekranu bez obrazu – dotknij klawiatury lub myszki.
<input type="checkbox"/> Zwiększ kontrast i/lub jasność.
<input type="checkbox"/> Czy komputer jest włączony.
<input type="checkbox"/> Czy został prawidłowo przyłączony kabel sygnałowy.
<input type="checkbox"/> Czy taktowanie sygnałów z komputera jest zgodne z danymi technicznymi monitora.
<input type="checkbox"/> Czy jest aktywny wygaszacz ekranu bez obrazu – dotknij klawiatury lub myszki. |
| ② Brak synchronizacji ekranu. | <input type="checkbox"/> Czy został prawidłowo przyłączony kabel sygnałowy.
<input type="checkbox"/> Czy taktowanie sygnałów z komputera jest zgodne z danymi technicznymi monitora.
<input type="checkbox"/> Czy poziom sygnału wyjściowego wideo z komputera jest zgodny z danymi technicznymi monitora. |
| ③ Obraz nie jest na środku ekranu. | <input type="checkbox"/> Czy taktowanie sygnałów z komputera jest zgodne z danymi technicznymi monitora. |
| ④ Ekran jest zbyt jasny lub zbyt ciemny. | <input type="checkbox"/> Czy poziom sygnału wyjściowego wideo z komputera jest zgodny z danymi technicznymi monitora. |
| ⑤ Drga obraz na ekranie. | <input type="checkbox"/> Czy napięcie prądu elektrycznego jest zgodne z danymi technicznymi monitora.
<input type="checkbox"/> Czy taktowanie sygnałów z komputera jest zgodne z danymi technicznymi monitora. |
| ⑥ Brak dźwięku. | <input type="checkbox"/> Czy włączony jest sprzęt audio (komputer itp.).
<input type="checkbox"/> Czy został prawidłowo przyłączony kabel audio.
<input type="checkbox"/> Czy głośność jest ustawiona.
<input type="checkbox"/> Czy wyciszenie jest wyłączone.
<input type="checkbox"/> Czy poziom sygnału wyjściowego audio ze sprzętu audio jest zgodny z danymi technicznymi monitora. |
| ⑦ Dźwięk jest zbyt głośny lub zbyt cichy. | <input type="checkbox"/> Czy poziom sygnału wyjściowego audio ze sprzętu audio jest zgodny z danymi technicznymi monitora. |
| ⑧ Słychać dziwny szum. | <input type="checkbox"/> Czy został prawidłowo przyłączony kabel audio. |
| ⑨ Monitor nie reaguje na dotyk. | <input type="checkbox"/> Czy kabel USB są dobrze podłączone?
<input type="checkbox"/> Czy zainstalowano odpowiedni sterownik? |
| ⑩ Monitor nie reaguje prawidłowo na dotyk. | <input type="checkbox"/> Czy monitor jest dobrze skalibrowany? |

INFORMACJE NA TEMAT RECYKLINGU

Nie wyrzucaj swego monitora – przyczynisz się do lepszej ochrony środowiska.

Odwiedź naszą witrynę: www.iiyama.com/recycle, aby uzyskać informacje o recyklingu monitorów.

DODATEK

Specyfikacje i wygląd produktów mogą ulec zmianie bez wcześniejszego zawiadomienia.

DANE TECHNICZNE : ProLite TE5564MIS-B1AG

Ekran dotykowy	Technologia	IR Touch 6points
	Przepuszczalność światła	88%
	Transfer danych	Przez USB
Kategoria		55"
Panel LCD	Technologia paneli	IPS
	Rozmiar	Przekątna: 138,8 cm / 54,6"
	Wielkość plamki	0,630 mm w poziomie × 0,630 mm w pionie
	Jasność	350cd/m ² (Typowy: bez panelu dotykowego)
	Współczynnik kontrastu	1400 : 1 (Typowy: bez panelu dotykowego)
	Kąt widzenia	Poziomej: po 178 stopni, pionowej: po 178 stopni (Typowy)
	Czas reakcji	8ms (Typowy)
Liczba wyświetlanych kolorów		Około 16,7 M
Częstotliwość synchronizacji		Analogowy: Poziomej: 30,0 - 83,0 kHz, pionowej: 50 - 76 Hz Cyfrowy: Poziomej: 30,0 - 83,0 kHz, pionowej: 50 - 76 Hz
Maksymalna rozdzielczość		1920 × 1080, 2,1 megapikseli
Złącze sygnału wejściowego		VGA(D-sub) mini 15-stykowe, DVI-D 24-stykowe, HDMIx2, DisplayPort
Złącze sygnału wejściowego (Video)		BNC jack, S-Video
Złącze sygnału wejściowego audio		mini jack, RCA (L/R)
Złącze Component Video		RCA (Video/L/R)
LAN		RJ45
Port szeregowy		RS-232C In/Out
Standard Plug & Play		VESA DDC2B™
Sygnał wejściowy synchronizacji		Oddzielne sygnały synchronizacji: TTL, dodatni lub ujemny
Sygnał wejściowy wizji		Analogowy: 0,7 Vp-p (standardowy), 75Ω, dodatni Cyfrowy: Zgodny z DVI (Digital Visual Interface standard wersja 1.0) Cyfrowy: HDMI
Sygnał wejściowy audio		Maks. 0,5 Vrms
Złącze sygnału Wyjście		VGA(D-sub) mini 15-stykowe, DVI-D 24-stykowe
Złącze Video Wyjście		BNC jack
Złącze audio Wyjście		RCA (L/R)
Głośniki		Wewnętrzne: 12W×2 (głośniki stereo), Zewnętrzne Głośniki jack : 12W×2
Maksymalny rozmiar ekranu		Szer. 1209,6 mm × wys. 680,4 mm / szer. 47,6" × 26,8" wys
Źródło zasilania		Źródło prądu przemiennego o napięciu 100-240 V, 50/60 Hz, 3,4 A
Zużycie energii*		143W (typowe), w trybie zarządzania energią: maksymalnie 0,5W Klasa efektywności energetycznej: A
Wymiary / waga netto		1268,0 × 739,0 × 113,0 mm / 49,9 × 29,1 × 4,4" (szer. × wys. × głęb.), 42,6kg / 93,9 lbs
Warunki środowiska		Podczas pracy: Temperatura 0 do 40°C / 32 do 104°F Wilgotność 85% (bez kondensacji pary wodnej)
		Składowanie: Temperatura -20 do 60°C / 4 to 140°F Wilgotność 85% (bez kondensacji pary wodnej)
Certyfikaty		CB, CE, CU, TÜV-Bauart

INFO

* Nie podłączono urządzeń USB/Audio.

DANE TECHNICZNE : ProLite TE5564MIS-B2AG

Ekran dotykowy	Technologia	IR Touch 10points
	Przepuszczalność światła	88%
	Transfer danych	Przez USB
Kategoria		55"
Panel LCD	Technologia paneli	IPS
	Rozmiar	Przekątna: 138,8 cm / 54,6"
	Wielkość plamki	0,630 mm w poziomie × 0,630 mm w pionie
	Jasność	350cd/m ² (Typowy: bez panelu dotykowego)
	Współczynnik kontrastu	1400 : 1 (Typowy: bez panelu dotykowego)
	Kąt widzenia	Poziomej: po 178 stopni, pionowej: po 178 stopni (Typowy)
	Czas reakcji	8ms (Typowy)
Liczba wyświetlanych kolorów		Około 16,7 M
Częstotliwość synchronizacji		Analogowy: Poziomej: 30,0 - 83,0 kHz, pionowej: 50 - 76 Hz Cyfrowy: Poziomej: 30,0 - 83,0 kHz, pionowej: 50 - 76 Hz
Maksymalna rozdzielczość		1920 × 1080, 2,1 megapikseli
Złącze sygnału wejściowego		VGA(D-sub) mini 15-stykowe, DVI-D 24-stykowe, HDMI×2, DisplayPort
Złącze sygnału wejściowego (Video)		BNC jack, S-Video
Złącze sygnału wejściowego audio		mini jack, RCA (L/R)
Złącze Component Video		RCA (Video/L/R)
LAN		RJ45
Port szeregowy		RS-232C In/Out
Standard Plug & Play		VESA DDC2B™
Sygnał wejściowy synchronizacji		Oddzielne sygnały synchronizacji: TTL, dodatni lub ujemny
Sygnał wejściowy wizji		Analogowy: 0,7 Vp-p (standardowy), 75Ω, dodatni Cyfrowy: Zgodny z DVI (Digital Visual Interface standard wersja 1.0) Cyfrowy: HDMI
Sygnał wejściowy audio		Maks. 0,5 Vrms
Złącze sygnału Wyjście		VGA(D-sub) mini 15-stykowe, DVI-D 24-stykowe
Złącze Video Wyjście		BNC jack
Złącze audio Wyjście		RCA (L/R)
Głośniki		Wewnętrzne: 12W×2 (głośniki stereo), Zewnętrzne Głośniki jack : 12W×2
Maksymalny rozmiar ekranu		Szer. 1209,6 mm × wys. 680,4 mm / szer. 47,6" × 26,8" wys
Źródło zasilania		Źródło prądu przemiennego o napięciu 100-240 V, 50/60 Hz, 3,6 A
Zużycie energii*		143W (typowe), w trybie zarządzania energią: maksymalnie 0,5W Klasa efektywności energetycznej: A
Wymiary / waga netto		1271,0 × 742,0 × 110,5 mm / 50,0 × 29,2 × 4,3" (szer. × wys. × głęb.), 40,8kg / 89,9 lbs
Warunki środowiska		Podczas pracy: Temperatura 0 do 40°C / 32 do 104°F Wilgotność 85% (bez kondensacji pary wodnej) Składowanie: Temperatura -20 do 60°C / 4 to 140°F Wilgotność 85% (bez kondensacji pary wodnej)
Certyfikaty		CB, CE, CU, TÜV-Bauart

INFO

* Nie podłączono urządzeń USB/Audio.

DANE TECHNICZNE : ProLite TH5564MIS-B2AG

Ekran dotykowy	Technologia	IR Touch 10points
	Przepuszczalność światła	88%
	Transfer danych	Przez USB
Kategoria		55"
Panel LCD	Technologia paneli	VA
	Rozmiar	Przekątna: 138,8 cm / 54,6"
	Wielkość plamki	0,630 mm w poziomie × 0,630 mm w pionie
	Jasność	450cd/m ² (Typowy: bez panelu dotykowego)
	Współczynnik kontrastu	4000 : 1 (Typowy: bez panelu dotykowego)
	Kąt widzenia	Poziomej: po 178 stopni, pionowej: po 178 stopni (Typowy)
	Czas reakcji	6,5ms (gray - gray)
Liczba wyświetlanych kolorów		Okolo 1,06 miliarda
Częstotliwość synchronizacji		Analogowy: Poziomej: 30,0 - 83,0 kHz, pionowej: 50 - 76 Hz Cyfrowy: Poziomej: 30,0 - 83,0 kHz, pionowej: 50 - 76 Hz
Maksymalna rozdzielczość		1920 × 1080, 2,1 megapikseli
Złącze sygnału wejściowego		VGA(D-sub) mini 15-stykowe, DVI-D 24-stykowe, HDMIx2, DisplayPort
Złącze sygnału wejściowego (Video)		BNC jack, S-Video
Złącze sygnału wejściowego audio		mini jack, RCA (L/R)
Złącze Component Video		RCA (Video/L/R)
LAN		RJ45
Port szeregowy		RS-232C In/Out
Standard Plug & Play		VESA DDC2B™
Sygnał wejściowy synchronizacji		Oddzielne sygnały synchronizacji: TTL, dodatni lub ujemny
Sygnał wejściowy wizji		Analogowy: 0,7 Vp-p (standardowy), 75Ω, dodatni Cyfrowy: Zgodny z DVI (Digital Visual Interface standard wersja.1,0) Cyfrowy: HDMI
Sygnał wejściowy audio		Maks. 0,5 Vrms
Złącze sygnału Wyjście		VGA(D-sub) mini 15-stykowe, DVI-D 24-stykowe
Złącze Video Wyjście		BNC jack
Złącze audio Wyjście		RCA (L/R)
Głośniki		Wewnętrzne: 12W×2 (głośniki stereo), Zewnętrzne Głośniki jack : 12W×2
Maksymalny rozmiar ekranu		Szer. 1209,6 mm × wys. 680,4 mm / szer. 47,6" × 26,8" wys
Źródło zasilania		Źródło prądu przemiennego o napięciu 100-240 V, 50/60 Hz, 3,6 A
Zużycie energii*		150W (typowe), w trybie zarządzania energią: maksymalnie 0,5W Klasa efektywności energetycznej: B
Wymiary / waga netto		1271,0 × 742,0 × 110,5 mm / 50,0 × 29,2 × 4,3" (szer. × wys. × głęb.), 43,1kg / 95,0 lbs
Warunki środowiska		Podczas pracy: Temperatura 0 do 40°C / 32 do 104°F Wilgotność 85% (bez kondensacji pary wodnej) Składowanie: Temperatura -20 do 60°C / 4 to 140°F Wilgotność 85% (bez kondensacji pary wodnej)
Certyfikaty		CB, CE, CU, TÜV-Bauart

INFO

* Nie podłączono urządzeń USB/Audio.

DANE TECHNICZNE : ProLite LE5564S

Kategoria	55"	
Panel LCD	Technologia paneli	IPS
	Rozmiar	Przekątna: 138,8 cm / 54,6"
	Wielkość plamki	0,630 mm w poziomie × 0,630 mm w pionie
	Jasność	350cd/m ² (Typowy)
	Współczynnik kontrastu	1400 : 1 (Typowy)
	Kąt widzenia	Poziomej: po 178 stopni, pionowej: po 178 stopni (Typowy)
	Czas reakcji	8ms (Typowy)
Liczba wyświetlanych kolorów	Okolo16,7M	
Częstotliwość synchronizacji	Analogowy: Poziomej: 30,0 - 83,0 kHz, pionowej: 50 - 76 Hz Cyfrowy: Poziomej: 30,0 - 83,0 kHz, pionowej: 50 - 76 Hz	
Maksymalna rozdzielczość	1920 × 1080, 2,1 megapikseli	
Złącze sygnału wejściowego	VGA(D-sub) mini 15-stykowe, DVI-D 24-stykowe, HDMIx2, DisplayPort	
Złącze sygnału wejściowego (Video)	BNC jack, S-Video	
Złącze sygnału wejściowego audio	mini jack, RCA (L/R)	
Złącze Component Video	RCA (Video/L/R)	
LAN	RJ45	
Port szeregowy	RS-232C In/Out	
Standard Plug & Play	VESA DDC2B™	
Sygnal wejściowy synchronizacji	Oddzielne sygnały synchronizacji: TTL, dodatni lub ujemny	
Sygnal wejściowy wizji	Analogowy: 0,7 Vp-p (standardowy), 75Ω, dodatni Cyfrowy: Zgodny z DVI (Digital Visual Interface standard wersja.1,0) Cyfrowy: HDMI	
Sygnal wejściowy audio	Maks. 0,5 Vrms	
Złącze sygnału Wyjście	VGA(D-sub) mini 15-stykowe, DVI-D 24-stykowe	
Złącze Video Wyjście	BNC jack	
Złącze audio Wyjście	RCA (L/R)	
Głośniki	Wewnętrzne: 12W×2 (głośniki stereo), Zewnętrzne Głośniki jack : 12W×2	
Maksymalny rozmiar ekranu	Szer. 1209,6 mm × wys. 680,4 mm / szer. 47,6" × 26,8" wys	
Źródło zasilania	Źródło prądu przemiennego o napięciu 100-240 V, 50/60 Hz, 3,4 A	
Zużycie energii*	141W (typowe), w trybie zarządzania energią: maksymalnie 0,5W Klasa efektywności energetycznej: A	
Wymiary / waga netto	1249,0 × 730,0 × 92,0 mm / 49,2 × 28,7 × 3,6" (szer. × wys. × głęb.), 31,0kg / 68,3 lbs	
Warunki środowiska	Podczas pracy: Temperatura 0 do 40°C / 32 do 104°F Wilgotność 85% (bez kondensacji pary wodnej) Składowanie: Temperatura -20 do 60°C / 4 to 140°F Wilgotność 85% (bez kondensacji pary wodnej)	
Certyfikaty	CB, CE, CU, TÜV-Bauart	

INFO * Nie podłączono urządzeń Audio.

WYMIARY : ProLite TE5564MIS-B1AG

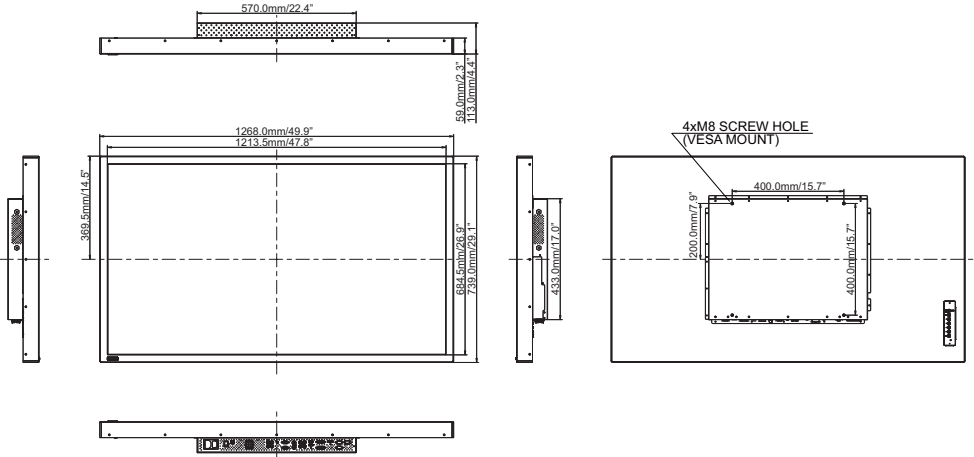

WYMIARY : ProLite TE5564MIS-B2AG

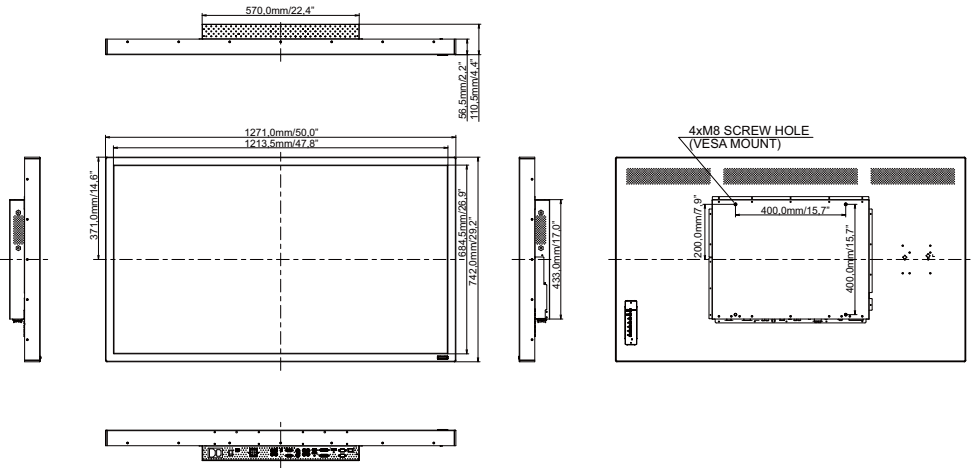

WYMIARY : ProLite TH5564MIS-B2AG

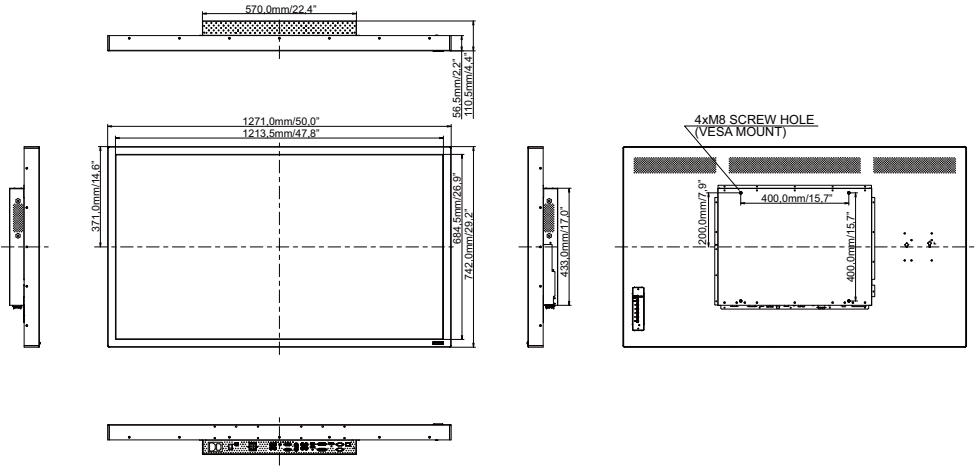

POLSKI

WYMIARY : ProLite LE5564S

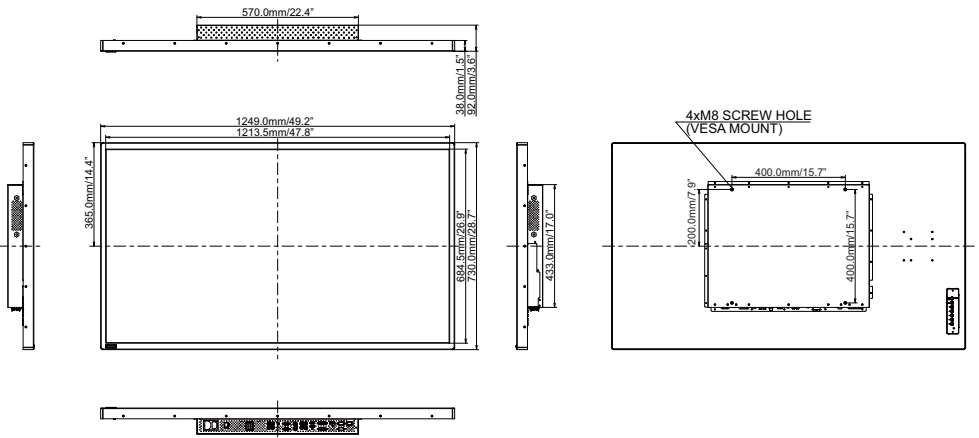

SYNCHRONIZACJA

Timing		fH(kHz)	fV(Hz)	Dot clock (MHz)	VGA	DVI	DisplayPort	HDMI	YPbPr	AV	S-Video
VESA	VGA 640x480	31.469	59.940	25.175	<input type="radio"/>	<input type="radio"/>	<input type="radio"/>	<input type="radio"/>			
		37.861	72.809	31.500	<input type="radio"/>	<input type="radio"/>	<input type="radio"/>	<input type="radio"/>			
		37.500	75.000	31.500	<input type="radio"/>	<input type="radio"/>	<input type="radio"/>	<input type="radio"/>			
	SVGA 800x600	37.879	60.317	40.000	<input type="radio"/>	<input type="radio"/>	<input type="radio"/>	<input type="radio"/>			
		46.875	75.000	49.500	<input type="radio"/>	<input type="radio"/>	<input type="radio"/>	<input type="radio"/>			
		48.363	60.004	65.000	<input type="radio"/>	<input type="radio"/>	<input type="radio"/>	<input type="radio"/>			
	XGA 1024x768	60.023	75.029	78.750	<input type="radio"/>	<input type="radio"/>	<input type="radio"/>	<input type="radio"/>			
		47.776	59.870	79.500	<input type="radio"/>	<input type="radio"/>	<input type="radio"/>	<input type="radio"/>			
	WXGA 1280x800 RB	49.306	59.910	71.000	<input type="radio"/>	<input type="radio"/>	<input type="radio"/>	<input type="radio"/>			
	WXGA 1280x800	49.702	59.810	83.500	<input type="radio"/>	<input type="radio"/>	<input type="radio"/>	<input type="radio"/>			
	1280x960	60.000	60.000	108.000	<input type="radio"/>	<input type="radio"/>	<input type="radio"/>	<input type="radio"/>			
	SXGA 1280x1024	63.981	60.020	108.000	<input type="radio"/>	<input type="radio"/>	<input type="radio"/>	<input type="radio"/>			
	1360x768	47.712	60.020	85.500	<input type="radio"/>	<input type="radio"/>	<input type="radio"/>	<input type="radio"/>			
	1366x768	47.712	59.700	85.500	<input type="radio"/>	<input type="radio"/>	<input type="radio"/>	<input type="radio"/>			
	1400x1050	65.317	59.980	121.750		<input type="radio"/>	<input type="radio"/>	<input type="radio"/>			
UXGA 1600x1200	75.000	60.000	162.000	<input type="radio"/>	<input type="radio"/>	<input type="radio"/>	<input type="radio"/>				
1680x1050 RB	64.674	59.880	119.000	<input type="radio"/>	<input type="radio"/>	<input type="radio"/>	<input type="radio"/>				
WSXGA 1680x1050	65.290	59.950	146.250	<input type="radio"/>	<input type="radio"/>	<input type="radio"/>	<input type="radio"/>				
FHD 1920x1080	67.500	60.000	148.500	<input type="radio"/>	<input type="radio"/>	<input type="radio"/>	<input type="radio"/>				
IBM	720x400	31.467	70.080	28.320	<input type="radio"/>	<input type="radio"/>	<input type="radio"/>	<input type="radio"/>			
CEA-861	1280x720	45.000	60.000	74.250	<input type="radio"/>	<input type="radio"/>	<input type="radio"/>	<input type="radio"/>			
	640x480	35.000	66.670	30.240	<input type="radio"/>	<input type="radio"/>	<input type="radio"/>	<input type="radio"/>			
MAC	832x624	49.722	74.550	57.280	<input type="radio"/>	<input type="radio"/>	<input type="radio"/>	<input type="radio"/>			
	1024x768	60.241	74.930	80.000	<input type="radio"/>	<input type="radio"/>	<input type="radio"/>	<input type="radio"/>			
	1152x870	68.681	75.060	100.000	<input type="radio"/>	<input type="radio"/>	<input type="radio"/>	<input type="radio"/>			
SD	NTSC-M		15.734	59.940	13.500				<input type="radio"/>	<input type="radio"/>	<input type="radio"/>
	NTSC-J		15.734	59.940	13.500				<input type="radio"/>	<input type="radio"/>	<input type="radio"/>
	PAL-BDGI		15.734	59.940	13.500				<input type="radio"/>	<input type="radio"/>	<input type="radio"/>
	480i	60Hz	15.734	59.940	13.500			<input type="radio"/>	<input type="radio"/>		
	576i	50Hz	15.625	50.000	13.500			<input type="radio"/>	<input type="radio"/>		
	480p	60Hz	31.469	59.940	27.000		<input type="radio"/>	<input type="radio"/>	<input type="radio"/>		
	576p	50Hz	31.250	50.000	27.000		<input type="radio"/>	<input type="radio"/>	<input type="radio"/>		
HD	720p	25Hz	18.750	25.000	74.250		<input type="radio"/>	<input type="radio"/>	<input type="radio"/>	<input type="radio"/>	
		30Hz	22.500	30.000	74.250		<input type="radio"/>	<input type="radio"/>	<input type="radio"/>	<input type="radio"/>	
		50Hz	37.500	50.000	74.250		<input type="radio"/>	<input type="radio"/>	<input type="radio"/>	<input type="radio"/>	
		60Hz	45.000	60.000	74.250		<input type="radio"/>	<input type="radio"/>	<input type="radio"/>	<input type="radio"/>	
	1080i	50Hz	28.125	50.000	74.250		<input type="radio"/>	<input type="radio"/>	<input type="radio"/>	<input type="radio"/>	
		60Hz	33.750	60.000	74.250		<input type="radio"/>	<input type="radio"/>	<input type="radio"/>	<input type="radio"/>	
	1080p	24Hz	27.000	24.000	74.250		<input type="radio"/>	<input type="radio"/>	<input type="radio"/>	<input type="radio"/>	
		25Hz	28.125	25.000	74.250		<input type="radio"/>	<input type="radio"/>	<input type="radio"/>	<input type="radio"/>	
		30Hz	33.750	30.000	74.250		<input type="radio"/>	<input type="radio"/>	<input type="radio"/>	<input type="radio"/>	
		50Hz	56.250	50.000	148.500		<input type="radio"/>	<input type="radio"/>	<input type="radio"/>	<input type="radio"/>	
		60Hz	67.500	60.000	148.500		<input type="radio"/>	<input type="radio"/>	<input type="radio"/>	<input type="radio"/>	
24Psf		27.000	24.000	74.250		<input type="radio"/>	<input type="radio"/>	<input type="radio"/>	<input type="radio"/>		
	25Psf	28.125	25.000	74.250		<input type="radio"/>	<input type="radio"/>	<input type="radio"/>	<input type="radio"/>		

* oznacza obsługę synchronizacji.

TABELA PAP

Drugi \ Główny	AV	S-Video	YPbPr	VGA	DVI	HDMI1	HDMI2	DisplayPort
AV	—	—	—	○	○	○	○	○
S-Video	—	—	—	○	○	○	○	○
YPbPr	—	—	—	—	○	○	○	○
VGA	○	○	—	—	○	○	○	○
DVI	○	○	○	○	—	—	—	○
HDMI1	○	○	○	○	—	—	—	○
HDMI2	○	○	○	○	—	—	—	○
DisplayPort	○	○	○	○	○	○	○	—